

GETTING STARTED? EASY.



ZWF 71243W

RO	Manual de utilizare	2
	Mașină de spălat rufe	
SK	Návod na používanie	20
	Práčka	
SL	Navodila za uporabo	37
	Pralni stroj	

ZANUSSI

! INFORMAȚII PRIVIND SIGURANȚA

Înainte de instalarea și de utilizarea aparatului, citiți cu atenție instrucțiunile furnizate. Producătorul nu este responsabil dacă instalarea și utilizarea incorectă a aparatului provoacă vătămări și daune. Păstrați întotdeauna instrucțiunile împreună cu aparatul pentru consultare ulterioară.

SIGURANȚA COPIILOR ȘI A PERSOANELOR VULNERABILE

- Acest aparat poate fi utilizat de copiii cu vârsta mai mare de 8 ani, de persoanele cu capacități fizice, senzoriale sau mentale reduse sau de persoanele fără cunoștințe sau experiență doar sub supraveghere sau după o scurtă instruire care să le ofere informațiile necesare despre utilizarea sigură a aparatului și să le permită să înțeleagă pericolele la care se expun.
- Nu lăsați copiii să se joace cu aparatul.
- Copiii cu vârsta mai mică de 3 ani nu trebuie lăsați să se apropie de aparat dacă nu sunt supravegheați permanent.
- Nu lăsați ambalajul produsului la îndemâna copiilor.
- Nu lăsați detergenții la îndemâna copiilor.
- Nu lăsați copiii și animalele să se apropie de ușa aparatului când aceasta este deschisă.
- Dacă aparatul are un dispozitiv de siguranță pentru copii, vă recomandăm să-l activați.
- Curățarea și întreținerea curentă nu trebuie efectuate de copii nesupravegheați.

ASPECTE GENERALE PRIVIND SIGURANȚA

- Nu modificați specificațiile acestui aparat.
- Respectați volumul maxim de încărcare de 7 kg (consultați capitolul "Tabelul de programe").
- Presiunea de funcționare a apei (minimă și maximă) trebuie să fie între 0,5 bar (0,05 MPa) și 8 bar (0,8 MPa).
- Fantele de aerisire din bază (dacă este cazul) nu trebuie să fie blocate de covoare.

- Aparatul va fi conectat la rețeaua de apă folosind noile furtunuri furnizate. Furtunurile vechi nu trebuie reutilizate.
- În cazul în care cablul de alimentare este deteriorat, trebuie înlocuit de producător, de centrul autorizat de service al acestuia sau de persoane cu o calificare similară pentru a se evita orice pericol.
- Înainte de a efectua operațiile de întreținere, dezactivați aparatul și scoateți ștecherul din priză.
- Nu folosiți apă pulverizată și abur pentru curățarea aparatului.
- Curățați aparatul cu o lavetă moale, umedă. Utilizați numai detergenți neutri. Nu folosiți produse abrazive, bureți abrazivi, solvenți sau obiecte metalice.

INSTRUCȚIUNI PRIVIND SIGURANȚA

INSTALAREA

- Scoateți toate materialele folosite la ambalare și buloanele de transport.
- Păstrați buloanele de transport. Atunci când mutați din nou aparatul trebuie să blocați tamburul.
- Procedați cu atenție sporită atunci când mutați aparatul deoarece acesta este greu. Purtați întotdeauna mănuși de protecție.
- Dacă aparatul este deteriorat, nu îl instalați sau utilizați.
- Respectați instrucțiunile de instalare furnizate împreună cu aparatul.
- Nu instalați sau utilizați aparatul în locuri în care temperatura este sub 0°C sau direct expus intemperiilor.
- Aparatul se va instala doar pe o podea dreaptă, stabilă, rezistentă la căldură și curată.
- Asigurați circulația aerului între aparat și podea.
- Pentru a obține spațiul necesar între aparat și mochetă reglați picioarele acestuia.
- Nu instalați aparatul în locuri care nu permit deschiderea completă a ușii acestuia.

CONEXIUNEA LA REȚEAUA ELECTRICĂ

- Aparatul trebuie legat la o priză cu împământare.
- Utilizați întotdeauna o priză cu protecție (împământare) contra electrocutării, montată corect.

- Verificați dacă informațiile de natură electrică, specificate pe plăcuța cu datele tehnice, corespund cu cele ale sursei de tensiune. În caz contrar, contactați un electrician.
- Nu folosiți prize multiple și cabluri prelungitoare.
- Procedați cu atenție pentru a nu deteriora ștecherul și cablul de alimentare electrică. Dacă este necesară înlocuirea cablului de alimentare, acesta trebuie înlocuit numai de către centrul autorizat de service.
- Introduceți ștecherul în priză numai după încheierea procedurii de instalare. Asigurați accesul la priză după instalare.
- Nu atingeți cablul de alimentare sau ștecherul cu mâinile ude.
- Nu trageți de cablul de alimentare pentru a scoate din priză aparatul. Trageți întotdeauna de ștecher.
- Doar pentru Regatul Unit și Irlanda: Aparatul are un ștecher pentru 13 A-amperi. Dacă este necesară schimbarea siguranței din ștecher, folosiți o siguranță tip ASTA (BS 1362) de 13 A-amperi.
- Acest aparat este conform cu Directivele C.E.E.

RACORDAREA LA APĂ

- Procedați cu atenție pentru a nu deteriora furtunurile de apă.
- Înainte de a conecta aparatul la țevi noi sau la țevi care nu au mai fost folosite de mult, lăsați apa să curgă până când este curată.

- La prima utilizare a aparatului, asigurați-vă că nu există nicio pierdere de apă.

UTILIZAREA



AVERTIZARE! Pericol de rănire, electrocutare, incendiu, arsuri sau de deteriorare a aparatului.

- Utilizați acest aparat doar într-un mediu casnic.
- Respectați instrucțiunile de siguranță de pe ambalajul detergentului.
- Produsele inflamabile sau obiectele umezite cu produse inflamabile nu trebuie introduse în aparat, nici puse adiacent sau deasupra acestuia.
- Nu uitați să îndepărtați toate obiectele metalice din rufe.
- Nu așezați niciun recipient pentru colectarea posibilelor scurgeri de apă de sub aparat. Contactați centrul de service autorizat pentru a afla ce accesorii pot fi utilizate.

- Nu atingeți sticla ușii în timpul funcționării unui program. Sticla poate fi fierbinte.

SERVICE

- Pentru a repara aparatul contactați un Centru de service autorizat.
- Utilizați numai piese de schimb originale.

GESTIONAREA DEȘEURILOR DUPĂ ÎNCHEIEREA CICLULUI DE VIAȚĂ AL APARATULUI



AVERTIZARE! Pericol de vătămare sau sufocare.

- Deconectați aparatul de la sursa de alimentare electrică.
- Tăiați cablul electric și îndepărtați-l.
- Scoateți dispozitivul de blocare a ușii pentru a preveni închiderea copiilor sau a animalelor de companie în aparat.

DESCRIEREA PRODUSULUI

PREZENTAREA APARATULUI

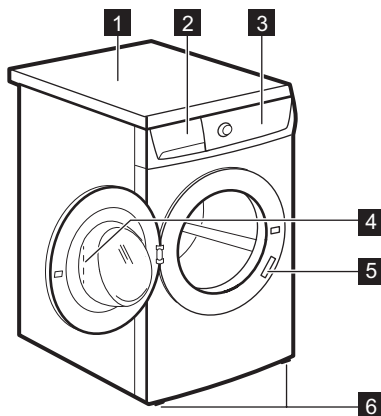

- 1 Suprafață de lucru
- 2 Dozator pentru detergent
- 3 Panou de comandă
- 4 Mâner ușă
- 5 Plăcuță cu date tehnice
- 6 Picioare pentru echilibrarea aparatului

SIGURANȚA COPIILOR

Acest dispozitiv nu permite copiilor sau animalelor să rămână captive în tambur.

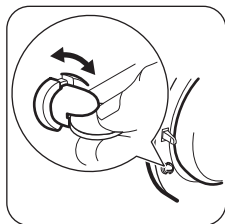

- Rotiți dispozitivul spre dreapta până când canelura este orizontală. Nu puteți închide ușa.
- Pentru a închide ușa, rotiți dispozitivul spre stânga până când canelura este verticală.

SET PLACĂ DE FIXARE (4055171146)

Disponibil la dealerii autorizați.

Dacă instalați aparatul pe o plintă, fixați-l cu plăci de fixare.

Citiți cu atenție instrucțiunile furnizate împreună cu accesoriul.

PORNIRE UȘOARĂ

DESCRIEREA PANOULUI DE COMANDĂ

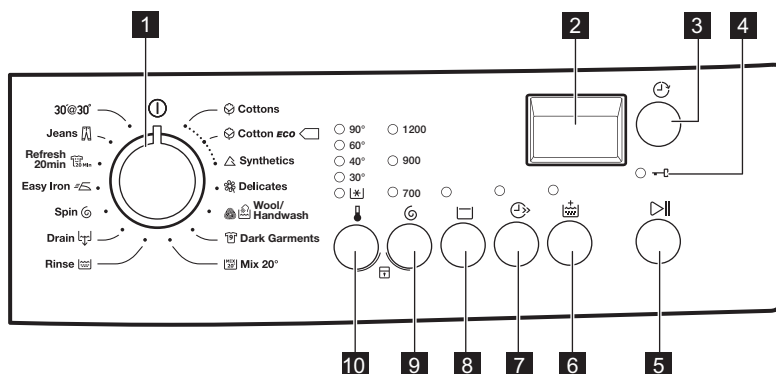

1 Buton de selectare a programului

2 Afișaj

3 Buton Pornire cu întârziere

4 Indicator pentru Ușă blocată

5 Buton Start / Pauză

6 Buton Clătire suplimentară

7 Buton Super rapid

8 Buton pentru Clătire oprită

9 Buton pentru Reducerea vitezei de centrifugare

10 Buton Temperatură

AFIȘAJ

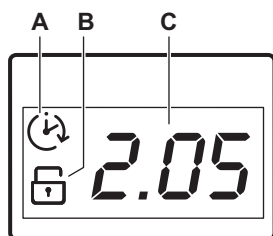













Afișajul indică:

- A)** Pornirea cu întârziere.
Atunci când apăsați butonul de pornire cu întârziere, pe afișaj apare durata până la pornire.
- B)** Indicatorul Blocare acces copii.
Acest indicator apare pe afișaj atunci când este setată opțiunea respectivă.
- C)** Această zonă indică:
- Durata programului.
 - Codurile alarmei.
Dacă aparatul are o problemă, pe afișaj apar codurile de alarmă. Consultați capitolul „Depanare”.
 - Mesajul **E r r** apare pe afișaj timp de câteva secunde dacă:
 - Setati o opțiune care nu corespunde programului.

- Schimbați programul în timpul derulării acestuia.

TABELUL PROGRAMELOR

Program Interval pentru temperatură	Încărcătură maximă Viteză maximă de centrifugare	Descrierea programului (Tip de încărcătură și de murdărie)
 Bumbac 90°C - Rece	7 kg 1200 rpm	Bumbac alb și colorat. Nivel mediu și redus de murdărie.
 Bumbac Eco ¹⁾ 60°C - 40°C	7 kg 1200 rpm	Bumbac alb și bumbac colorat cu culori rezistente. Nivel mediu de murdărie. Consumul de energie scade și durata programului de spălare este extinsă.
 Sintetice 60°C - Rece	3 kg 1200 rpm	Articole sintetice sau articole cu țesături mixte. Nivel mediu de murdărie.
 Delicate 40°C - Rece	3 kg 700 rpm	Țesături delicate precum cele din acril, viscoză, poliester. Nivel mediu de murdărie.
 Lână / Spălare manuală 40°C - Rece	2 kg 1200 rpm	Țesături din lână care pot fi spălate în mașină, pot fi spălate manual sau țesături delicate cu simbolul de îngrijire «spălare manuală». ²⁾
 Articole închise la culoare 40°C	3 kg 1200 rpm	Articole din bumbac sau articole din țesături mixte în culori închise. Nivel mediu de murdărie.
 ^{MIX} 20° 20°C	2 kg 1200 rpm	Program special pentru bumbac, sintetice și țesături mixte cu murdărie ușoară. Setări acest program pentru a reduce consumul de energie. Asigurați-vă că detergentul este indicat pentru spălarea la temperaturi reduse pentru a avea rezultate bune la spălare ³⁾ .
 Clătire	7 kg 1200 rpm ⁴⁾	Pentru clătirea și centrifugarea rufelor. Toate țesăturile.
 Evacuare	7 kg	Pentru a evacua apa din tambur. Toate țesăturile.
 Centrifugare	7 kg 1200 rpm	Pentru a centrifuga rufele și pentru a evacua apa din tambur. Toate țesăturile.
 Călcare ușoară 60°C - Rece	1 kg 900 rpm	Articole sintetice care vor fi spălate atent. Nivel mediu și redus de murdărie. ⁵⁾
 Reîm- prospătare 20min 30°C	1 kg 900 rpm	Articole sintetice și delicate. Articole cu nivel redus de murdărie sau articole care trebuie reîmprospătate.

Program Interval pentru tem- peratură	Încărcătură max- imă Viteză maximă de centrifugare	Descrierea programului (Tip de încărcătură și de murdărie)
 Blugi 60°C - Rece	3 kg 1200 rpm	Articole din denim și jersey. Nivel mediu de murdărie.
30°@ 30° 30°C	3 kg 700 rpm	Un ciclu scurt pentru articole sintetice și delicate cu nivel redus de murdărie sau pentru articole care tre- buie reîmprospătate.

1) Programe standard pentru valorile de consum din eticheta energetică. Conform reglementării 1061/2010, aceste programe sunt «programul standard la 60°C pentru bumbac» și, respectiv, «programul standard la 40°C pentru bumbac». Acestea sunt cele mai eficiente programe în ceea ce privește consumul combinat de curent și de apă pentru spălarea rufelor din bumbac cu grad normal de murdărie.



Temperatura apei în faza de spălare poate diferi de temperatura specificată pentru programul selectat.













2) Pe durata acestui ciclu tamburul se rotește încet pentru a asigura o spălare delicată. Puteți avea impresia că tamburul nu se rotește sau nu se rotește corect. Considerați acest lucru o funcționare normală a aparatului.











3) Aparatul efectuează o scurtă fază de încălzire dacă temperatura apei este mai mică de 20°C. Aparatul indică setarea de temperatură ca fiind „rece”.

4) Viteza implicită de centrifugare este 700 rpm.

5) Pentru a reduce șifonarea rufelor, acest ciclu reglează temperatura apei și efectuează o fază delicată de spălare și centrifugare. Aparatul va suplimenta clătirile.

Compatibilitatea opțiunilor programelor

Program					
	■	■	■	■	■
	■	■		■	■
	■	■	■	■	■
		■	■	■	■
	■	■			■
	■	■		■	■
	■	■		■	■
	■	■		■	■

Program					
					■
	■				■
	■	■		■	■
	■				■
	■	■			■
30'@ 30°					■

1) La setarea acestei opțiuni vă recomandăm să reduceți cantitatea de rufe. Este posibilă păstrarea încărcăturii complete, dar rezultatele spălării pot fi nesatisfăcătoare. Încărcătura recomandată: bumbac: 3,5 kg, sintetice și delicate: 1,5 kg.

VALORI DE CONSUM



Datele din acest tabel sunt aproximative. Factori care pot conduce la modificarea datelor: cantitatea și tipul de rufe, apa și temperatura mediului ambiant.

Programe	Încărcătură (kg)	Consum de energie (kWh)	Consum de apă (litri)	Durata aproximativă a programului (minute)	Grad de umezeală remanentă (%) ¹⁾
Bumbac 60°C	7	1,34	68	157	53
Bumbac 40°C	7	0,78	61	157	53
Sintetice 40°C	3	0,60	56	103	35
Delicate 40°C	3	0,55	59	81	35
Lână / Spălare manuală 30°C ²⁾	2	0,30	53	57	30
Programe standard pentru bumbac					
Standard 60°C pentru bumbac	7	0,92	45	250	53
Standard 60°C pentru bumbac	3,5	0,68	35	204	53

Programe	Încărcătură (kg)	Consum de energie (kWh)	Consum de apă (litri)	Durata aproximativă a programului (minute)	Grad de umezeală remanentă (%) ¹⁾
Standard 40°C pentru bumbac	3,5	0,53	36	189	53

1) La finalul fazei de centrifugare.

2) Nu este disponibil la anumite modele.

Modul Oprit (W)	Modul Inactiv (W)
0,48	0,48

Informațiile oferite în tabelul de mai sus sunt în conformitate cu reglementarea Comisiei UE 1015/2010 de implementare a directivei 2009/125/CE.

OPȚIUNI

TEMPERATURA

Cu această opțiune puteți schimba temperatura implicită.

Indicator  = apă rece.

Indicatorul pentru temperatura setată se aprinde.

CENTRIFUGARE

Cu această opțiune puteți schimba viteza de centrifugare implicită.

Indicatorul pentru viteza setată se aprinde.

CLĂTIRE OPRITĂ

Setați această opțiune pentru a preveni șifonarea rufelor.

Indicatorul aferent se aprinde.



La terminarea programului rămâne apă în tambur. Pentru a evacua apa, consultați „La terminarea programului”.

SUPER RAPID

Apăsăți acest buton pentru a reduce durata unui program.

Setați această opțiune pentru articole cu nivel redus de murdărie sau pentru articole care trebuie reîmprospătate.

Indicatorul aferent se aprinde.

CLĂTIRE SUPLIMENTARĂ

Cu această opțiune puteți adăuga câteva clătiri la un program de spălare.

Utilizați această opțiune pentru persoanele alergice la detergenți și în zone unde apa are o duritate redusă.

Indicatorul aferent se aprinde.

PORNIRE CU ÎNTÂRZIERE

Cu această opțiune puteți întârzia pornirea unui program pornind de la 30 de minute și până la 20 de ore.

Afișajul prezintă indicatorul corespunzător.

INDICATOR PENTRU UȘĂ BLOCATĂ



Indicatorul  vă informează dacă ușa poate fi deschisă:

- Indicatorul este aprins: ușa nu poate fi deschisă.
- Indicatorul se aprinde intermitent: ușa se va deschide în câteva minute.
- Indicatorul este oprit: ușa poate fi deschisă.



SETĂRI

BLOCARE ACCES COPII

Cu această opțiune puteți împiedica copiii să se joace la panoul de comenzi.

- Pentru a **activa/dezactiva** această opțiune, apăsați simultan  și  până când indicatorul  **se aprinde/se stinge**.



Puteți activa această opțiune:

- După apăsarea : opțiunile și butonul de selectare a programului sunt blocate.
- Înainte de a apăsa : aparatul nu poate fi pornit.

SEMNALELE ACUSTICE

Sunt emise semnale acustice atunci când:

- Programul s-a încheiat.
- Aparatul este defect.



Pentru **dezactivarea/activarea** semnalelor acustice, apăsați simultan butoanele  și  timp de 6 secunde.



Dacă dezactivați semnalele acustice, acestea continuă să funcționeze atunci când aparatul are o defecțiune.

CLĂTIRE SUPLEMENTARĂ

Cu această opțiune puteți avea permanent o clătire suplimentară atunci când setați un program nou.

- Pentru a **activa/dezactiva** această opțiune, atingeți simultan  și  până când indicatorul  **se aprinde/se stinge**.

ÎNAINTE DE PRIMA UTILIZARE

1. Puneți o cantitate redusă de detergent în compartimentul pentru faza de spălare.
2. Selectați și porniți un program pentru articole din bumbac, la cea mai înaltă temperatură, fără rufe.

Astfel este eliminată eventuala murdărie acumulată pe cuvă și tambur.

UTILIZAREA ZILNICĂ



AVERTIZARE! Consultați capitolele privind siguranța.

ÎNCĂRCAREA RUFELOR

Deschideți robinetul de apă. Introduceți ștecherul în priză.

1. Trageți de mânerul ușii pentru a deschide ușa aparatului.
2. Introduceți rufe în tambur, câte un articol pe rând.
3. Scuturați rufe înainte să le introduceți în aparat.

Asigurați-vă că nu introduceți prea multe rufe în tambur. Consultați încărcăturile maxime indicate în „Tabelul programelor”.

4. Închideți ușa.

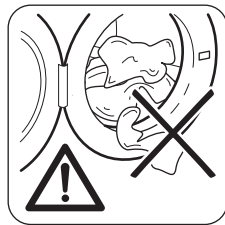

ATENȚIE! Asigurați-vă că nu sunt rufe prinse între garnitură și ușă. Există riscul de scurgere a apei sau de deteriorare a rufelor.

UTILIZAREA DETERGENTULUI ȘI A ADITIVILOR

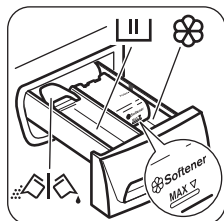

1. Măsurați cantitatea de detergent și de balsam de rufe.
2. Puneți detergentul și balsamul de rufe în compartimente.
3. Închideți cu atenție sertarul pentru detergent.

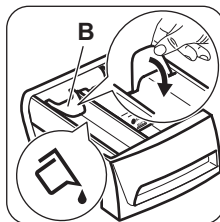

2. Reglați clapeta în poziția **B**.
3. Introduceți sertarul la loc în nișă.

COMPARTIMENTELE PENTRU DETERGENT



Compartimentul pentru detergent pentru faza de spălare. Dacă folosiți detergent lichid, adăugați-l chiar înainte de începerea programului.



Compartiment pentru aditivi lichizi (balsam de rufe, apret).



ATENȚIE! Nu depășiți nivelul **MAX**.



Clapetă pentru detergent pudră sau lichid.

DETERGENT LICHID SAU PUDRĂ

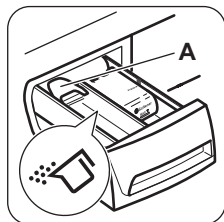

Poziția implicită a clapetei este **A** (detergent pudră).

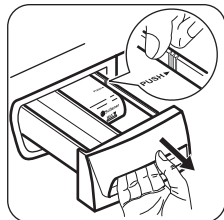

Pentru utilizarea detergentului lichid:
1. Scoateți sertarul. Împingeți la loc marginea sertarului cu săgeata (PUSH) pentru a scoate ușor sertarul.



Atunci când utilizați detergentul lichid:

- Nu utilizați detergenți lichizi denși sau gelatinoși.
- Nu puneți mai mult de 120 ml de detergent.
- Nu setați pornirea cu întârziere.

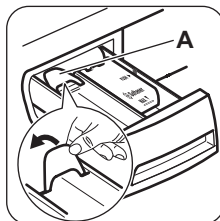

Atunci când clapeta este în poziția **B** și doriți să utilizați detergent pudră:

1. Scoateți sertarul.
2. Reglați clapeta în poziția **A**.
3. Introduceți sertarul la loc în nișă.

SETAREA UNUI PROGRAM

1. Rotiți butonul de selectare a programului pentru a porni aparatul și seta programul:

- Indicatorul butonului se aprinde intermitent.
- Afișajul indică durata programului.

2. Dacă este necesar, modificați temperatura și viteza de centrifugare sau adăugați opțiuni disponibile. Atunci când activați o opțiune, indicatorul opțiunii setate se aprinde.



Dacă setați ceva incorect, afișajul prezintă mesajul

PORNIREA UNUI PROGRAM FĂRĂ ÎNTĂRZIERE



Apăsăți butonul

- Indicatorul butonului nu mai clipește și rămâne pornit.
- Programul începe, ușa se blochează, indicatorul este aprins.
- Programul pornește și ușa se blochează.
- Durata programului scade în trepte de câte un minut.







Pompa de evacuare poate funcționa pentru o scurtă perioadă de timp la începutul ciclului de spălare.





PORNIREA UNUI PROGRAM CU AJUTORUL OPȚIUNII DE PORNIRE CU ÎNTÂRZIERE

1. Apăsați butonul  în mod repetat până când afișajul indică întârzierea dorită. Se aprinde indicatorul pentru pornirea cu întârziere.
2. Apăsați butonul :
 - Ușa este blocată și indicatorul  este aprins.
 - Aparatul începe numărătoarea inversă.
 - Atunci când numărătoarea inversă este încheiată, programul pornește automat.





Puteți anula sau modifica setarea pentru opțiunea  înainte de a apăsa butonul . După apăsarea butonului  puteți să anulați doar opțiunea .

Pentru a anula opțiunea :

- a. Apăsați butonul  pentru a pune aparatul în pauză. Indicatorul pentru butonul  se aprinde intermitent.
- b. Apăsați butonul  până când afișajul indică .
Pentru a porni programul imediat, apăsați din nou butonul .

ÎNTRERUPEREA UNUI PROGRAM ȘI MODIFICAREA OPȚIUNILOR

Puteți schimba numai unele opțiuni, înainte de a fi activate.

1. Apăsați butonul .
Indicatorul se aprinde intermitent.
2. Modificați opțiunile.
3. Apăsați din nou butonul .
Programul este reluat.

ANULAREA UNUI PROGRAM AFLAT ÎN DERULARE



1. Rotiți butonul de selectare a programelor la poziția  pentru a anula programul și a dezactiva aparatul.

2. Rotiți butonul de selectare a programelor din nou pentru a activa aparatul. Acum puteți selecta un alt program de spălare.



Înainte de a începe noul program, aparatul poate evacua apa. În acest caz, asigurați-vă că mai aveți detergent în compartimentul pentru detergent și completați dacă acesta lipsește.





DESCHIDEREA UȘII

În timpul desfășurării unui program sau a , ușa aparatului este blocată. Indicatorul  este pornit.







ATENȚIE! Dacă temperatura și nivelul apei din tambur sunt prea mari și tamburul încă se învârtă, nu puteți deschide ușa.

Pentru a deschide ușa în timpul primelor minute ale ciclului sau în timpul funcționării :



1. Apăsați butonul  pentru a pune aparatul în pauză.
2. Așteptați ca indicatorul  să se stingă.
3. Puteți deschide ușa.
4. Închideți ușa și atingeți din nou butonul .
Programul (sau ) continuă.

LA TERMINAREA PROGRAMULUI





- Aparatul se oprește automat.
- Semnalele acustice funcționează (dacă sunt activate).
- Pe afișaj apare .
- Indicatorul butonului  se stinge.
- Indicatorul pentru ușa blocată  se stinge. Rotiți butonul de selectare a programelor la poziția  pentru a dezactiva aparatul.
- Puteți deschide ușa.
- Scoateți rufe din aparat. Lăsați tamburul gol.
- Închideți robinetul de apă.
- Țineți ușa și sertarul pentru detergent întredeschise pentru a preveni formarea mucegaiului și a mirosurilor.

Programul de spălare este terminat, dar tamburul mai conține apă:

- Tamburul se rotește în mod regulat pentru a preveni șifonarea rufelor.
- Indicatorul  rămâne aprins pentru a vă reaminti să evacuați apa.

- Indicatorul ușă blocată  este pornit. Se stinge indicatorul butonului . Ușa rămâne blocată.
- Trebuie să evacuați apa pentru a deschide ușa.

Evacuarea apei:

1. Pentru a evacua apa.
 - Setează un program  sau .
 - Apăsăți butonul . Aparatul evacuează apa și centrifughează.
2. Atunci când se termină programul și indicatorul ușă blocată  se stinge, puteți deschide ușa.

3. Rotiți butonul de selectare a programelor la poziția  pentru a dezactiva aparatul.

REPAUS

Dacă nu dezactivați aparatul, la câteva minute după terminarea programului de spălare se activează setarea pentru economisirea energiei. Setarea pentru economisirea energiei reduce consumul de energie atunci când aparatul este în repaus:

- Toate indicatoarele și afișajul se sting.
- Indicatorul aferent butonului Start clipește încet.

Apăsăți unul dintre butoane pentru a dezactiva setarea de economisire a energiei.

INFORMAȚII ȘI SFATURI

ÎNCĂRCĂTURA DE RUFEE

- Împărțiți rufele în: albe, colorate, sintetice, delicate și lână.
- Respectați instrucțiunile de spălare de pe etichetele rufelor.
- Nu spălați articole albe și colorate împreună.
- Unele articole colorate se pot decolora la prima spălare. Recomandăm ca primele spălări ale acestora să fie făcute separat.
- Închideți nasturii fețelor de pernă, închideți fermoarele, găicile și capsele. Legați curelele.
- Goliți buzunarele și depliați articolele.
- Țesăturile cu mai multe straturi, articolele din lână și cele cu imprimeuri trebuie întoarse pe dos.
- Eliminați petele persistente.
- Articolele foarte murdare trebuie spălate cu un detergent special.
- Atenție la perdele. Scoateți cârligele sau puneți perdelele într-un săculeț de spălare sau într-o față de pernă.
- Nu spălați în aparat rufe fără tivuri sau cu tăieturi. Folosiți o plasă de spălare pentru a spăla articolele mici și/sau delicate (de ex. sutiene fără sârmă, curele, colanți, etc.).
- O încărcătură foarte mică poate provoca probleme de echilibru în timpul fazei de centrifugare. În acest caz, aranjați manual articolele din cuvă și reluați faza de centrifugare.

PETELE PERSISTENTE

În cazul anumitor pete, apa și detergentul nu sunt suficiente.

Recomandăm eliminarea acestor pete înainte de introducerea articolelor în aparat.

Sunt disponibile substanțe speciale pentru îndepărtarea petelor. Folosiți substanța specială pentru îndepărtarea petelor, corespunzătoare tipului de pată și țesăturii.

DETERGENȚI ȘI ADITIVI

- Utilizați numai detergenți și aditivi produși special pentru utilizarea într-o mașină de spălat rufe:
 - detergenți praf pentru toate tipurile de țesături,
 - detergenți praf pentru țesături delicate (max. 40°C) și lână,
 - detergenți lichizi, de preferat pentru programe de spălare la temperatură joasă (max. 60°C) pentru toate tipurile de țesături sau speciali, numai pentru lână.
- Nu amestecați tipuri diferite de detergenți.
- Pentru a ajuta mediul înconjurător, nu utilizați o cantitate mai mare de detergent decât cea corectă.
- Respectați instrucțiunile de pe ambalajul acestor produse.
- Folosiți produsele corespunzătoare tipului și culorii materialului, temperaturii programului și gradului de murdărie.
- Dacă aparatul pe care-l aveți nu este prevăzut cu dozator pentru detergent lichid cu clapetă, adăugați detergenții lichizi cu bila de dozare (furnizată de producătorul detergentului).

RECOMANDĂRI ECOLOGICE

- Pentru a spăla rufe cu un nivel mediu de murdărie folosiți un program fără prespălare.
- Porniți întotdeauna un program de spălare cu o cantitate maximă de rufe.

- Dacă este necesar, când setați un program cu temperatură redusă, utilizați o substanță de scos petele.
- Pentru utilizarea cantității optime de detergent, verificați duritatea apei din locuință

dedurizator de apă pentru mașini de spălat. În zonele în care apa are o duritate redusă nu este necesară utilizarea unui dedurizator.

Pentru a afla duritatea apei din zona în care vă aflați, adresați-vă furnizorului de apă local.

Folosiți o cantitate corectă pentru dedurizatorul apei. Respectați instrucțiunile de pe ambalajul produsului.

DURITATEA APEI

Dacă apa din zona în care vă aflați are o duritate ridicată sau medie, recomandăm utilizarea unui

ÎNGRIJIREA ȘI CURĂȚAREA



AVERTIZARE! Consultați capitolele privind siguranța.

CURĂȚAREA EXTERIOARĂ

Curățați aparatul numai cu săpun și apă caldă. Uscați complet toate suprafețele.



ATENȚIE! Nu folosiți alcool, solvenți sau produse chimice.

ÎNDEPĂRTAREA CALCARULUI

Dacă apa din zona în care vă aflați are o duritate ridicată sau medie, recomandăm utilizarea unui produs de decalcifiere a apei pentru mașini de spălat.

Verificați regulat tamburul pentru a preveni depunerile de calcar și particulele de rugină. Pentru eliminarea petelor de rugină utilizați doar produse speciale dedicate mașinilor de spălat. Efectuați această procedură separat față de spălarea rufelor.



Respectați întotdeauna instrucțiunile de pe ambalajul produsului.

SPĂLAREA DE ÎNTREȚINERE

Este posibil ca în cazul programelor cu temperatură redusă anumiți detergenți să rămână în tambur. Efectuați regulat o spălare de întreținere. Pentru aceasta:

- Scoateți rufele din tambur.
- Setați programul pentru bumbac cu cea mai ridicată temperatură și o cantitate redusă de detergent.

GARNITURA UȘII

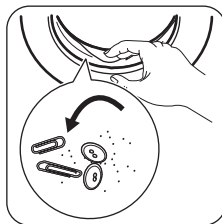

Verificați regulat garnitura și scoateți toate obiectele din partea interioară.

CURĂȚAREA DOZATORULUI PENTRU DETERGENT

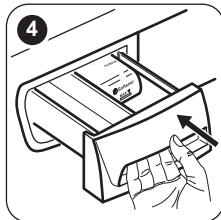
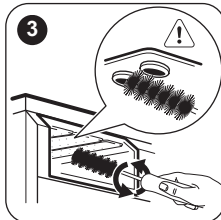
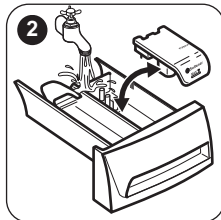
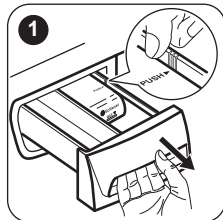

CURĂȚAREA FURTUNULUI DE ALIMENTARE CU APĂ ȘI A FILTRUL ROBINETULUI

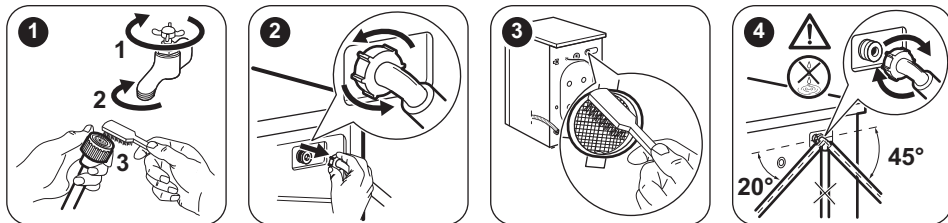

MĂSURI DE PRECAUȚIE ÎMPOTRIVA ÎNGHEȚULUI

Dacă aparatul este instalat într-o zonă unde temperatura poate coborî sub 0°C, eliminați apa rămasă în furtunul de alimentare și din pompa de evacuare.

i Realizați această procedură și atunci când efectuați evacuarea de urgență.

1. Scoateți ștecherul din priză.
2. Scoateți furtunul de alimentare cu apă.
3. Scoateți furtunul de evacuare de pe suportul din spate și desfaceți-l de la chiuvetă sau sifon.
4. Puneți capetele furtunului de evacuare și de alimentare într-un recipient. Lăsați apa să se scurgă din furtunuri.

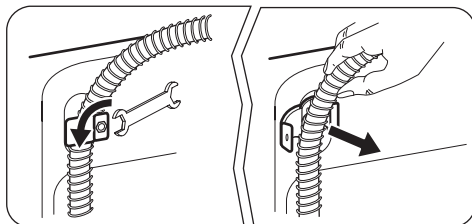

5. Dacă nu mai curge apă, montați la loc furtunurile de alimentare și de evacuare.



AVERTIZARE! Înainte de a reutiliza aparatul, verificați dacă temperatura este peste 0°C. Producătorul nu este responsabil de daunele provocate de temperaturi reduse.

DEPANARE



AVERTIZARE! Consultați capitolele privind siguranța.

INTRODUCERE

Aparatul nu pornește sau se oprește în timpul funcționării.

Mai întâi încercați să găsiți o soluție la problemă (consultați tabelul). Dacă acțiunea nu dă rezultate, adresați-vă centrului de service autorizat.

În cazul anumitor probleme, sunt activate semnalele acustice și afișajul indică un cod de alarmă:

- **E10** - Aparatul nu se alimentează corect cu apă.
- **E20** - Aparatul nu evacuează apa.
- **E40** - Ușa aparatului este deschisă sau nu este închisă corect. Verificați ușa!
- **E40** - Sursa de alimentare nu este stabilă. Așteptați stabilizarea sursei de alimentare.



AVERTIZARE! Dezactivați aparatul înainte de a realiza verificările.

CAUZE POSIBILE ALE DEFECȚIUNILOR

Problemă	Soluție posibilă
Programul nu pornește.	<ul style="list-style-type: none"> • Verificați dacă ștecherul este introdus în priză. • Verificați dacă ușa aparatului este închisă. • Verificați dacă există o siguranță arsă în tabloul de siguranțe. • Verificați dacă Start / Pauză a fost apăsat. • Dacă este setată pornirea cu întârziere, anulați setarea sau așteptați terminarea numărării inverse. • Dezactivați funcția Blocare acces copii dacă este activată (dacă există).
Aparatul nu se alimentează corect cu apă.	<ul style="list-style-type: none"> • Verificați dacă robinetul de apă este deschis. • Verificați dacă presiunea de la rețeaua de alimentare cu apă nu este prea mică. Pentru această informație, contactați compania locală de furnizare a apei. • Verificați dacă robinetul de apă este înfundat. • Verificați dacă filtrul furtunului de alimentare și filtrul supapei nu sunt înfundate. Consultați capitolul „Îngrijirea și curățarea”. • Verificați dacă furtunul de alimentare este răsucit sau îndoit. • Verificați dacă racordul furtunului de alimentare cu apă este realizat corect. • Verificați dacă furtunul de evacuare este în poziția corectă. Furtunul poate fi poziționat prea jos.
Aparatul nu evacuează apa.	<ul style="list-style-type: none"> • Verificați dacă scurgerea chiuvetei este înfundată. • Verificați dacă furtunul de evacuare este răsucit sau îndoit. • Verificați dacă racordul furtunului de evacuare este realizat corect. • Setați un program de evacuare dacă ați setat un program fără faza de evacuare. • Setați un program de evacuare dacă ați setat o opțiune care se termină cu apă în tambur. • Dacă soluțiile menționate anterior nu vă ajută, contactați Centrul de service autorizat (deoarece este posibil ca filtrul sau pompa de evacuare să fie înfundate).
Faza de centrifugare nu funcționează sau ciclul de spălare durează mai mult decât este normal.	<ul style="list-style-type: none"> • Setați programul de centrifugare. • Aranjați manual articolele din cuvă și reluați faza de centrifugare. Această problemă poate fi cauzată de lipsa echilibrării. • Dacă soluțiile menționate anterior nu vă ajută, contactați Centrul de service autorizat (deoarece este posibil ca filtrul sau pompa de evacuare să fie înfundate).
Pe jos este apă.	<ul style="list-style-type: none"> • Verificați dacă racordurile furtunurilor de apă sunt etanșe și nu există nicio pierdere de apă. • Verificați dacă furtunul de alimentare și/sau furtunul de evacuare prezintă deteriorări. • Utilizați un tip adecvat de detergent și în cantitatea corectă.
Nu puteți deschide ușa aparatului.	<ul style="list-style-type: none"> • Verificați dacă programul de spălare s-a terminat. • Setați un program de evacuare sau de centrifugare dacă există apă în tambur.

Problemă	Soluție posibilă
Aparatul face un zgomot neobișnuit.	<ul style="list-style-type: none"> • Verificați dacă aparatul a fost adus la nivel. Consultați capitolul „Instrucțiuni de instalare”. • Îndepărtați toate materialele folosite la ambalare și / sau buloanele folosite la transport. Consultați capitolul „Instrucțiuni de instalare”. • Adăugați mai multe rufe în tambur. Încărcătura poate fi prea mică.
Rezultatele la spălare nu sunt satisfăcătoare.	<ul style="list-style-type: none"> • Măriți cantitatea de detergent sau folosiți un alt detergent. • Folosiți produse speciale pentru a îndepărta petele persistente înainte de a spăla rufe. • Verificați dacă ați selectat temperatura corectă. • Reduceți încărcătura de rufe.
Nu puteți seta o opțiune.	<ul style="list-style-type: none"> • Verificați dacă ați apăsat doar butoanele dorite.

După verificare, activați aparatul. Programul continuă din punctul în care a fost întrerupt. Dacă problema apare din nou, contactați Centrul de service autorizat.

Dacă afișajul prezintă alte coduri de alarmă. Dezactivați și activați aparatul. Dacă problema există în continuare, contactați Centrul de service.

SERVICE

Vă recomandăm utilizarea pieselor de schimb originale.

Atunci când contactați centrul de service autorizat să aveți la îndemână aceste date. Puteți găsi informațiile pe plăcuța cu date tehnice: model (Mod.), PNC (Prod.No.), Număr de serie (Ser.No.).

DATE TEHNICE

Dimensiuni	Lățime / Înălțime / Adâncime / Adâncime totală	600 mm/ 850 mm/ 559 mm/ 578 mm
Conexiunea la rețeaua electrică	Tensiune Putere totală Siguranță fuzibilă Frecvență	230 V 2200 W 10 A 50 Hz
Nivel de protecție împotriva pătrunderii particulelor solide și a umidității asigurat de capacul de protecție, cu excepția cazului în care echipamentul de joasă tensiune nu este deloc protejat împotriva umidității		IPX4
Presiunea de alimentare cu apă	Minimă Maximă	0,5 bar (0,05 MPa) 8 bar (0,8 MPa)
Alimentarea cu apă ¹⁾		Apă rece
Încărcătură maximă	Bumbac	7 kg
Clasa de eficiență energetică		A+++
Viteza de centrifugare	Maximă	1200 rpm

1) Racordați furtunul de alimentare cu apă la un robinet cu filet 3/4".

INFORMAȚII PRIVIND MEDIUL

Reciclați materialele marcate cu simbolul .
Pentru a recicla ambalajele, acestea trebuie puse în containerele corespunzătoare. Ajutați la protejarea mediului și a sănătății umane și la reciclarea deșeurilor din aparatele electrice și

electrocasnice. Nu aruncați aparatele marcate cu acest simbol  împreună cu deșeurile menajere. Returnați produsul la centrul local de reciclare sau contactați administrația orașului dvs.

! BEZPEČNOSTNÉ INFORMÁCIE

Pred inštaláciou a používaním spotrebiča si pozorne prečítajte priložený návod na používanie. Výrobca nie je zodpovedný za škody a zranenia spôsobené nesprávnou inštaláciou a používaním. Návod na používanie uchovávajte vždy v blízkosti spotrebiča, aby ste doň mohli v budúcnosti nahliadnuť.

BEZPEČNOSŤ DETÍ A ZRANITEĽNÝCH OSÔB

- Tento spotrebič smú používať deti staršie ako 8 rokov a osoby so zníženou fyzickou, zmyslovou alebo psychickou spôsobilosťou alebo nedostatkom skúseností a znalostí, iba ak sú pod dozorom zodpovednej osoby alebo ak boli zodpovednou osobou poučené o bezpečnom používaní spotrebiča a rozumejú prípadným rizikám.
- Nedovoľte, aby sa deti hrali so spotrebičom.
- Deti do 3 rokov nesmú mať prístup k spotrebiču, iba ak sú nepretržite pod dohľadom zodpovednej osoby.
- Obaly uschovajte mimo dosahu detí.
- Všetky práce prostriedky uschovajte mimo dosahu detí.
- Keď sú dvierka spotrebiča otvorené, nedovoľte deťom ani domácim zvieratám, aby sa k nemu priblížili.
- Ak má spotrebič detskú poistku, odporúčame, aby ste ju zapli.
- Čistenie a údržbu nesmú vykonávať deti bez dozoru.

VŠEOBECNÉ BEZPEČNOSTNÉ POKYNY

- Nemeňte technické charakteristiky tohto spotrebiča.
- Dodržiavajte maximálne množstvo náplne 7 kg (pozrite si kapitolu „Tabuľka programov“).
- Prevádzkový tlak vody (minimálny a maximálny) musí byť medzi 0,5 bar (0,05 MPa) a 8 bar (0,8 MPa).
- Vetracie otvory v dolnej časti spotrebiča (ak sú k dispozícii) nesmú byť zakryté kobercom.
- Spotrebič treba zapojiť do vodovodnej siete pomocou novej dodanej súpravy hadíc. Staré súpravy hadíc sa nesmú opätovne použiť.

- Ak je poškodený elektrický napájací kábel, musíte ho dať vymeniť u výrobcu, v autorizovanom servisnom stredisku alebo u kvalifikovanej osoby, aby sa predišlo nebezpečenstvu.
- Pred vykonávaním údržby spotrebič vypnite a vyťahnite jeho zástrčku zo sieťovej zásuvky.
- Na čistenie spotrebiča nepoužívajte prúd vody ani paru.
- Spotrebič čistite vlhkou mäkkou handričkou. Používajte iba neutrálne saponáty. Nepoužívajte abrazívne prostriedky, drôtenky, rozpúšťadlá ani kovové predmety.

BEZPEČNOSTNÉ POKYNY

INŠTALÁCIA

- Odstráňte všetky obaly a prepravné prvky.
- Prepravné prvky uschovajte. Keď budete spotrebič znova presúvať, musíte zablokovat' bubon.
- Pri premiestňovaní spotrebiča buďte vždy opatrní, pretože je ťažký. Vždy používajte bezpečnostné rukavice.
- Poškodený spotrebič neinštalujte ani nepoužívajte.
- Dodržiavajte pokyny na inštaláciu dodané so spotrebičom.
- Spotrebič neinštalujte ani nepoužívajte na miestach, kde je teplota nižšia ako 0 °C alebo kde je spotrebič vystavený poveternostným vplyvom.
- Dbajte na to, aby bol povrch, kde inštalujete spotrebič, rovinný, stabilný, teplovzdorný a čistý.
- Zabezpečte prúdenie vzduchu medzi spotrebičom a podlahou.
- Pomocou nožičiek nastavte potrebný priestor medzi spotrebičom a kobercom.
- Spotrebič neinštalujte tam, kde dvierka spotrebiča nemožno úplne otvoriť.

ZAPOJENIE DO ELEKTRICKEJ SIETE

- Spotrebič musí byť uzemnený.
- Vždy používajte správne inštalovanú uzemnenú zásuvku.
- Uistite sa, že elektrické údaje uvedené na typovom štítku spotrebiča zodpovedajú parametrom elektrickej siete. Ak nie, kontaktujte elektrikára.
- Nepoužívajte adaptéry, rozvojky ani predlžovacie prírodné káble.
- Uistite sa, že zástrčka a prírodný elektrický kábel nie sú poškodené. Ak prírodný

elektrický kábel spotrebiča treba vymeniť, túto operáciu smie urobiť iba pracovník autorizovaného servisného strediska.

- Zástrčku zapojte do zásuvky až na konci inštalácie. Uistite sa, že je napájací elektrický kábel po inštalácii prístupný.
- Nedotýkajte sa elektrického napájacieho kábla ani zástrčky mokrymi rukami.
- Pri odpájaní spotrebiča od elektrickej siete neťahajte za napájací elektrický kábel. Vždy ťahajte za zástrčku.
- Iba pre V.B. a Írsko: Spotrebič má 13 A sieťovú zástrčku. Ak je potrebné vymeniť poistku sieťovej zástrčky, použite poistku 13 A ASTA (BS 1362).
- Tento spotrebič spĺňa smernice EHS.

PRIPOJENIE NA VODOVODNÉ POTRUBIE

- Uistite sa, že hadice na vodu nie sú poškodené.
- Pred pripojením spotrebiča k novému potrubiu alebo potrubiu, ktoré sa dlho nepoužívalo, nechajte vodu tiecť, až kým nebude čistá.
- Pri prvom použití spotrebiča skontrolujte, či nikde neuniká voda.

POUŽÍVANIE



VAROVANIE! Hrozí nebezpečenstvo zranenia, úrazu elektrickým prúdom, požiaru, popálenín alebo poškodenia spotrebiča.

- Tento spotrebič používajte iba v domácom prostredí.
- Dodržiavajte bezpečnostné pokyny na obale pracovného prostriedku.

- Horľavé látky ani predmety, ktoré sú nasiaknuté horľavými látkami, nekladte do spotrebiča, do jeho blízkosti ani naň.
- Uistite sa, že ste z odevov odstránili všetky kovové predmety.
- Pod spotrebič nedávajte nádobu na zachytávanie unikajúcej vody. Informácie o povolenom príslušenstve vám poskytne autorizované servisné stredisko.
- Počas spusteného programu sa nedotýkajte skla dvierok. Sklo môže byť horúce.

SERVIS

- Ak treba dať spotrebič opraviť, obráťte sa na autorizované servisné stredisko.

POPIS SPOTREBIČA

PREHĽAD SPOTREBIČA

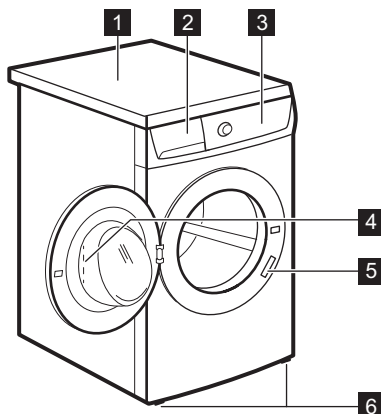

- Používajte iba originálne náhradné súčiastky.

LIKVIDÁCIA



VAROVANIE! Nebezpečenstvo poranenia alebo udusenía.

- Spotrebič odpojte od elektrickej siete.
- Odrežte elektrický kábel a zlikvidujte ho.
- Odstráňte západku dvierok, aby ste zabránili uviaznutiu detí a domácich zvierat v spotrebiči.

- 1 Pracovná plocha
- 2 Dávkač pracieho prostriedku
- 3 Ovládací panel
- 4 Rukoväť dvierok
- 5 Typový štítok
- 6 Nožičky na vyrovnanie spotrebiča

DETSKÁ POISTKA

Toto zariadenie zabráni tomu, aby v bubne ostali zatvorené deti alebo domáce zvieratá.

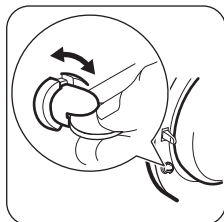

- Zariadenie otočte v smere hodinových ručičiek, kým nebude drážka vo vodorovnej polohe. Nie je možné zatvoriť dvierka.
- Ak chcete zatvoriť dvierka, zariadenie otočte proti smeru hodinových ručičiek, kým drážka nebude vo zvislej polohe.

SÚPRAVA UPEVŇOVACÍCH DOŠTIČIEK (4055171146)

K dispozícii u autorizovaného predajcu.

Ak spotrebič inštalujete na podstavec, zaistite spotrebič upevňovacími doštičkami.

Pozorne si prečítajte pokyny dodávané s príslušenstvom.

JEDNODUCHÝ ŠTART

POPIS OVLÁDACIEHO PANELA

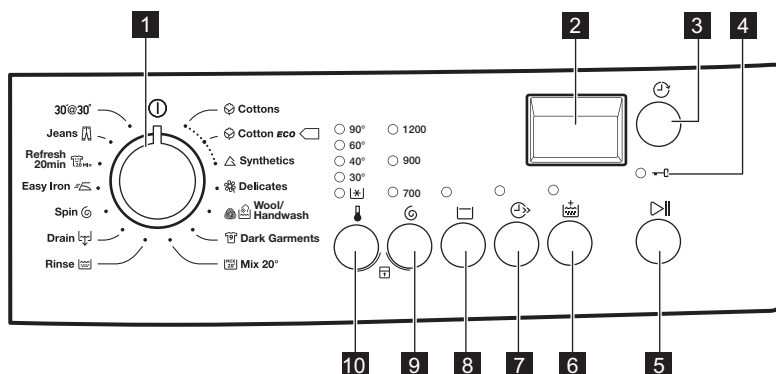

- | | |
|--|--|
| <p>1 Ovládač programov</p> <p>2 Displej</p> <p>3 Tlačidlo Posunutý štart </p> <p>4 Ukazovateľ zaistených dveriek </p> <p>5 Tlačidlo Štart/Prestávka </p> <p>6 Tlačidlo Extra plákanie </p> | <p>7 Tlačidlo Super rýchly </p> <p>8 Tlačidlo Plákanie stop </p> <p>9 Tlačidlo zníženia rýchlosti odstreďovania </p> <p>10 Tlačidlo teploty </p> |
|--|--|

DISPLEJ

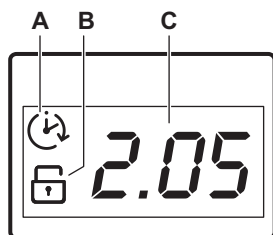













Displej zobrazuje:

- A) Posunutý štart.**
Po stlačení tlačidla posunutého štartu sa na displeji zobrazí čas posunutého štartu.
- B) Ukazovateľ detskej poistky.**
Ukazovateľ sa na displeji zobrazí po nastavení príslušnej funkcie.
- C) Táto oblasť zobrazuje:**
- Čas programu.
 - Poruchové kódy.
Ak má spotrebič poruchu, na displeji sa zobrazia poruchové kódy. Pozrite si kapitolu „Riešenie problémov“.
 - V nasledujúcich prípadoch sa na displeji na niekoľko sekúnd zobrazí hlásenie **Err**:
 - Nastavili ste funkciu, ktorú nie je možné použiť pre daný program.

- Pokúsili ste sa zmeniť spustený program.

TABUĽKA PROGRAMOV

Program Teplotný rozsah	Maximálna hmotnosť náplne Maximálna rýchlosť odstreďovania	Popis programu (Druh náplne a úroveň znečistenia)
 Bavlna 90 °C – studená voda	7 kg 1200 ot./min.	Biela a farebná bavlna. Bežné a mierne znečistenie.
 Bavlna úsporný ¹⁾ 60 °C – 40 °C	7 kg 1200 ot./min.	Biela bavlna a farebne stála bavlna. Bežné znečistenie. Spotreba energie sa zníži a trvanie pracieho programu sa predĺži.
 Syntetika 60 °C – studená voda	3 kg 1200 ot./min.	Syntetické alebo zmesové tkaniny. Bežné znečistenie.
 Jemná bielizeň 40 °C – studená voda	3 kg 700 ot./min.	Jemné tkaniny ako bielizeň z akrylu, viskózy a polyestru. Bežné znečistenie.
 Vlna/Ručné pranie 40 °C – studená voda	2 kg 1200 ot./min.	Vlna vhodná na pranie v práčke, vlna určená na ručné pranie a jemné tkaniny s označením «hand washing» pre ručné pranie.²⁾
 Tmavé odevy 40 °C	3 kg 1200 ot./min.	Bavlnená alebo zmiešaná bielizeň tmavej farby. Bežné znečistenie.
 Mix 20° 20 °C	2 kg 1200 ot./min.	Špeciálny program pre bavlnu, syntetiku a zmesové tkaniny s miernym znečistením. Nastavením tohto programu znížite spotrebu energie. Uistite sa, že je prací prostriedok určený pre nízku teplotu, aby ste dosiahli dobré výsledky prania ³⁾ .
 Plákanie	7 kg 1200 ot./min. ⁴⁾	Plákanie a odstreďovanie bielizne. Všetky tkaniny.
 Vypúšťanie	7 kg	Odčerpanie vody z bubna. Všetky tkaniny.
 Odstreďovanie	7 kg 1200 ot./min.	Odstreďovanie bielizne a odčerpanie vody z bubna. Všetky tkaniny.

Program Teplotný rozsah	Maximálna hmotnosť náplne Maximálna rýchlosť odstredovania	Popis programu (Druh náplne a úroveň znečistenia)
 Jednoduché žehlenie 60 °C – studená voda	1 kg 900 ot./min.	Syntetická bielizeň určená na jemné pranie. Bežné a mierne znečistenie. ⁵⁾
 ²⁰ Min Osvieženie 20 min 30 °C	1 kg 900 ot./min.	Syntetická a jemná bielizeň. Mierne znečistená bielizeň a bielizeň určená na osvieženie.
 Džínsy 60 °C – studená voda	3 kg 1200 ot./min.	Džínsovina a džersej. Bežné znečistenie.
30'@ 30° 30 °C	3 kg 700 ot./min.	Krátky cyklus pre syntetickú a jemnú bielizeň s miernym znečistením alebo pre bielizeň určenú na osvieženie.









1) **Štandardné programy, ktoré zodpovedajú hodnotám spotreby na štítku energetickej účinnosti.** Podľa nariadenia 1061/2010 sú tieto programy v uvedenom poradí «štandardný program pre bavlnu pri 60 °C» a «štandardný program pre bavlnu pri 40 °C». Sú to najúčinnější programy vhodné na pranie bežne znečisteného bavlneného oblečenia z hľadiska kombinovanej spotreby energie a vody.

















Teplota vody počas fázy prania sa môže líšiť od teploty určenej pre zvolený program.

- 2) Počas tohto cyklu sa bubon otáča pomaly, aby zaistil jemné pranie. Môže sa zdať, že sa bubon neotáča alebo že sa neotáča správne. Považujte to za normálne fungovanie spotrebiča.
- 3) Ak teplota vody klesne pod 20 °C, spotrebič vykoná krátku fázu ohrevu. Na spotrebiči sa môže zobraziť nastavenie teploty „Studená voda“.
- 4) Predvolená rýchlosť odstredovania je 700 ot./min.
- 5) Tento cyklus reguluje teplotu vody a vykoná jemné pranie a odstredovanie, aby znížil pokrčenie bielizne. Spotrebič pridáva dodatočné plákania.

Kompatibilita voliteľných funkcií s programami

Program					
	■	■	■	■	■
	■	■		■	■
	■	■	■	■	■

Program					
		■	■	■	■
	■	■			■
	■	■		■	■
	■	■		■	■
	■	■		■	■
					■
	■				■
	■	■		■	■
	■				■
	■	■			■
30'@ 30°					■

1) Keď nastavíte túto voliteľnú funkciu, odporúčame, aby ste znížili množstvo bielizne. Môžete vyprať aj celú náplň, ale účinnosť prania nemusí byť uspokojivá. Odporúčaná náplň: bavlna: 3,5 kg, syntetická a jemná bielizeň: 1,5 kg.

SPOTREBA



Údaje v tejto tabuľke sú približné. Údaje ovplyvňuje množstvo faktorov: množstvo a druh bielizne, teplota vody a okolitá teplota.

Programy	Náplň (kg)	Spotreba energie (kWh)	Spotreba vody (litre)	Približné trvanie programu (minúty)	Zostatková vlhkosť (%) ¹⁾
Bavlna 60 °C	7	1,34	68	157	53
Bavlna 40 °C	7	0,78	61	157	53
Syntetika 40 °C	3	0,60	56	103	35
Jemná bielizeň 40 °C	3	0,55	59	81	35
Vlna/Ručné pranie 30 °C ²⁾	2	0,30	53	57	30

Štandardné programy na bavlnu

Programy	Náplň (kg)	Spotreba energie (kWh)	Spotreba vody (litre)	Približné trvanie programu (minúty)	Zostatková vlhkosť (%) ¹⁾
Štandardný program bavlna 60 °C	7	0,92	45	250	53
Štandardný program bavlna 60 °C	3,5	0,68	35	204	53
Štandardný program bavlna 40 °C	3,5	0,53	36	189	53

1) Na konci fázy odstreďovania.

2) Pri niektorých modeloch nie je k dispozícii.

Vypnutý režim (W)	Pohotovostný režim (W)
0,48	0,48

Informácie v hore uvedenej tabuľke sú v súlade s nariadením Európskej komisie 1015/2010, ktorým sa vykonáva smernica 2009/125/ES.

VOLITEĽNÉ FUNKCIE

TEPLOTA

Pomocou tejto funkcie môžete zmeniť predvolenú teplotu.

Ukazovateľ  = studená voda.

Rozsvieti sa ukazovateľ nastavenej teploty.

ODSTREĎOVANIE

Pomocou tejto funkcie môžete zmeniť predvolenú rýchlosť odstreďovania.

Rozsvieti sa ukazovateľ nastavenej rýchlosti.

PLÁKANIE STOP

Túto funkciu nastavte, ak chcete zabrániť pokrčeniu bielizne.

Rozsvieti sa príslušný ukazovateľ.



Po skončení programu je v bubne voda. Postup vypúšťania vody nájdete v časti „Po skončení programu“.

SUPER RÝCHLY

Stlačením tohto tlačidla skráťte trvanie programu.

Túto funkciu nastavte pre mierne znečistenú bielizeň alebo bielizeň, ktorú treba len osviežiť. Rozsvieti sa príslušný ukazovateľ.

EXTRA PLÁKANIE

Pomocou tejto voliteľnej funkcie môžete pridať k praciemu programu fázy plákania.

Túto funkciu použite v prípade osôb alergických na pracie prostriedky a v oblastiach s mäkkou vodou.

Rozsvieti sa príslušný ukazovateľ.

POSUNUTÝ ŠTART

Pomocou tejto voliteľnej funkcie môžete posunúť štart programu o 30 minút až 20 hodín.

Na displeji sa zobrazí príslušný ukazovateľ.

UKAZOVATEĽ ZABLOKOVANÝCH DVIEROK





Ukazovateľ  indikuje možnosť otvorenia dvierok:

- Ukazovateľ svieti: dvierka nemožno otvoriť.
- Ukazovateľ bliká: dvierka sa budú dať otvoriť o niekoľko minút.
- Ukazovateľ zhasne: dvierka možno otvoriť.



NASTAVENIA

DETSKÁ POISTKA

Pomocou tejto voliteľnej funkcie môžete zabrániť deťom hrať sa s ovládacím panelom.



- Ak chcete **zapnúť/vypnúť** túto voliteľnú funkciu, stlačte súčasne tlačidlá  a  a podržte ich stlačené, kým sa ukazovateľ  **nerozsvieti/nezhasne**.

Túto funkciu môžete zapnúť:

- Po stlačení tlačidla : zablokujú sa voliteľné funkcie a otočný ovládač programu.
- Pred stlačením tlačidla : spotrebič sa nedá spustiť.

ZVUKOVÉ SIGNÁLY

Kedy zaznejú zvukové signály:



- Program sa skončil.
 - Spotrebič má poruchu.
- Ak chcete **vypnúť/zapnúť** zvukové signály, stlačte tlačidlo  a tlačidlo  súčasne na 6 sekúnd.



Aj keď zvukové signály vypnete, zaznejú pri poruche spotrebiča.

EXTRA PLÁKANIE

Pomocou tejto voliteľnej funkcie môžete natrvalo zapnúť funkciu Extra plákanie pre každý nový nastavený program.

- Ak chcete **zapnúť/vypnúť** túto voliteľnú funkciu, naraz sa dotknite tlačidiel  a , kým sa ukazovateľ  **nerozsvieti/nezhasne**.

PRED PRVÝM POUŽITÍM

1. Do priehradky na fázu prania pridajte malé množstvo pracieho prostriedku.
2. Nastavte a spustíte program pre bavlnu s najvyššou teplotou bez bielizne v bubne.

Týmto odstránite eventuálne nečistoty z bubna a nádrže.

KAŽDODENNÉ POUŽÍVANIE



VAROVANIE! Pozrite si kapitoly ohľadne bezpečnosti.

VLOŽENIE BIELIZNE

Otvorte vodovodný ventil. Zástrčku spotrebiča zapojte do sieťovej zásuvky.

1. Dvierka spotrebiča otvorte potiahnutím rukoväte dvierok.
2. Bielizeň vkladajte do bubna po jednom.
3. Skôr ako bielizeň vložíte do spotrebiča, poriadne ju vytraste.

Uistite sa, že ste do bubna nevložili príliš veľa bielizne. Pozrite si max. náplne uvedené v časti „Tabuľka programov“.

4. Zatvorte dvierka spotrebiča.

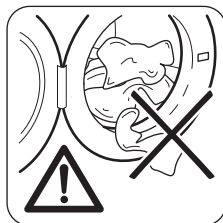

POZOR!

Uistite sa, že medzi tesnením a dvierkami nezostala zachytená bielizeň. Hrozí riziko úniku vody alebo poškodenia bielizne.

POUŽÍVANIE PRACÍCH PROSTRIEDKOV A PRÍDAVNÝCH PROSTRIEDKOV

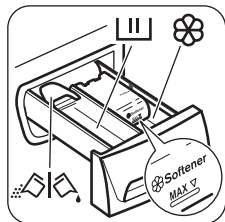

1. Odmerajte správne množstvo pracieho prostriedku a aviváže.
2. Do priehradiek pridajte prací prostriedok a aviváž.
3. Opatrne zatvorte zásuvku na prací prostriedok.

PRIEHRADKY NA PRACIE PROSTRIEDKY

	<p>Priehradka na prací prostriedok pre fázu prania. Ak používate tekutý prací prostriedok, pridajte ho tesne pred spustením programu.</p>
	<p>Priehradka na tekuté prídavné prostriedky (avivážny prípravok, škrob).</p> <p> POZOR! Neprekračujte úroveň MAX.</p>
	<p>Klapka na práškový alebo tekutý prací prostriedok.</p>

TEKUTÝ ALEBO PRÁŠKOVÝ PRACÍ PROSTRIEDOK

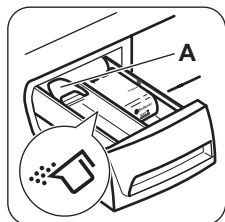

Počiatková poloha klapky je **A** (práškový prací prostriedok).

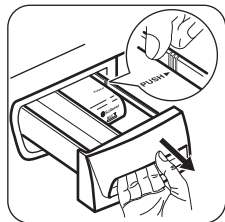

Ak chcete použiť tekutý prací prostriedok:

1. Vyberte zásuvku. Potlačte okraj zásuvky na mieste so šípkou (PUSH), aby sa zásuvka dala ľahko vytiahnuť.

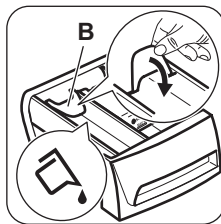

2. Upravte klapku do polohy **B**.
3. Zásuvku vložte späť do výklenku.



Keď používate tekutý prací prostriedok:

- Nepoužívajte gélové ani husté tekuté prací prostriedky.
- Nepridávajte viac tekutého prostriedku ako 120 ml.
- Nenastavujte posunutý štart.

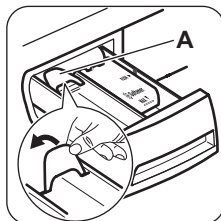

Keď je klapka v polohe **B** a chcete použiť práškový prací prostriedok:

1. Vyberte zásuvku.
2. Upravte klapku do polohy **A**.
3. Zásuvku vložte späť do výklenku.

NASTAVENIE PROGRAMU



1. Otočením ovládača programov zapnete spotrebič a nastavte program:
 - Ukazovateľ tlačidla  bliká.
 - Na displeji sa zobrazí trvanie programu.
2. V prípade potreby zmeňte teplotu a rýchlosť odstred'ovania alebo pridajte dostupné funkcie. Pri zapnutí niektorej voliteľnej funkcie sa rozsvieti ukazovateľ danej voliteľnej funkcie.





Pri nesprávnom nastavení sa na displeji zobrazí hlásenie .

SPUSTENIE PROGRAMU BEZ POSUNUTIA ŠTARTU



Stlačte tlačidlo .





- Ukazovateľ tlačidla  prestane blikáť a bude svietiť.
- Program sa spustí, dvierka sa zablokujú, ukazovateľ  svieti.
- Program sa spustí a dvierka sa zablokujú.
- Čas programu sa odpočítava v minútových krokoch.

 Na začiatku pracieho cyklu sa môže na krátky čas zapnúť odčerpávacie čerpadlo.





 Spotrebič pred spustením nového programu môže vypustiť vodu. V takomto prípade skontrolujte, či je dostatok pracieho prostriedku v priehradke na práci prostriedok, prípadne ho doplňte.

SPUSTENIE PROGRAMU S VOLITEĽNOU FUNKCIOU POSUNUTÉHO ŠTARTU

1. Opakovane stláčajte tlačidlo , až kým sa na displeji nezobrazí požadovaná doba posunutia. Ukazovateľ posunutého štartu sa rozsvieti.
2. Stlačte tlačidlo 
 - Dvierka sú zablokované a svieti ukazovateľ .
 - Spotrebič začne odpočítavať čas.
 - Po skončení odpočítavania sa automaticky spustí program.

 Pred stlačením tlačidla  môžete zrušiť alebo zmeniť nastavenie voliteľnej funkcie . Po stlačení tlačidla  môžete iba zrušiť voliteľnú funkciu .



Zrušenie voliteľnej funkcie :

- a. Stlačením tlačidla  prerušíte činnosť spotrebiča. Ukazovateľ tlačidla  bliká.
- b. Stláčajte tlačidlo , až kým displej nezobrazí .

Opätovným stlačením tlačidla  spustíte program okamžite.

PRERUŠENIE PROGRAMU A ZMENA VOLITEĽNÝCH FUNKCIÍ



Len niekoľko voliteľných funkcií môžete zmeniť ešte pred ich pôsobením.

1. Stlačte tlačidlo . Ukazovateľ bliká.
2. Zmeňte voliteľné funkcie.
3. Znovu stlačte tlačidlo . Program bude pokračovať.

ZRUŠENIE PREBIEHAJÚCEHO PROGRAMU





1. Otočením otočného ovládača programu do polohy  zrušíte program a vypnete spotrebič.
2. Opätovným otočením otočného ovládača programu spotrebič zapnete. Teraz môžete nastaviť nový prací program.

OTVORENIE DVIEROK





Počas prebiehajúceho programu alebo  sú dvierka spotrebiča zablokované. Ukazovateľ  svieti.

 **POZOR!** Ak sú teplota a hladina vody v bubne príliš vysoké alebo sa bubon točí, dvierka nemôžete otvoriť.

Otvorenie dvierok počas prvých minút cyklu alebo pri spustenej funkcii :



1. Stlačením tlačidla  prerušíte činnosť spotrebiča.
2. Počkajte, kým ukazovateľ  nezhasne.
3. Môžete otvoriť dvierka.
4. Dvierka zatvorte a znova sa dotknite tlačidla . Program (alebo ) bude ďalej pokračovať.

PO SKONČENÍ PROGRAMU





- Spotrebič sa automaticky zastaví.
- Zaznie zvukový signál (ak je aktivovaný).
- Na displeji sa zobrazí symbol .
- Ukazovateľ tlačidla  zhasne.
- Ukazovateľ blokovania dvierok  zhasne. Spotrebič vypnete otočením otočného ovládača programu do polohy .
- Môžete otvoriť dvierka.
- Zo spotrebiča vyberte všetku bielizeň. Skontrolujte, či je bubon prázdny.
- Zatvorte vodovodný kohútik.
- Dvierka a priehradku na práci prostriedok nechajte pootvorené, aby ste zabránili tvorbe plesní a zápachu.

Program prania sa skončil, ale v bubne je voda:

- Bubon sa pravidelne otáča, aby sa zabránilo pokrčeniu bielizne.
- Svieti ukazovateľ , aby vám pripomenul, že máte vypustiť vodu.

- Svetiel ukazovateľ blokovania dvierok . Ukazovateľ tlačidla  nesvieti. Dvierka zostanú zablokované.
- Ak chcete otvoriť dvierka, musíte vypustiť vodu.

Vypustenie vody:

1. Vypustenie vody.
 - Nastavte program  alebo .
 - Stlačte tlačidlo . Spotrebič vypustí vodu a začne odstreďovať.
2. Po skončení programu, keď ukazovateľ blokovania dvierok  zhasne, môžete dvierka otvoriť.

3. Spotrebič vypnete otočením otočného ovládača programu do polohy .

POHOTOVOSTNÝ REŽIM

Ak niekoľko minút po skončení pracieho programu nevypnete spotrebič, zapne sa režim úspory energie. Režim úspory energie znižuje spotrebu energie, keď je spotrebič v pohotovostnom režime:

- Všetky ukazovatele a displej sa vypnú.
- Ukazovateľ tlačidla Štart bude pomaly blikať. Stlačením niektorého tlačidla vypnete režim úspory energie.

TIPY A RADY

VLOŽENIE BIELIZNE

- Bielizeň rozdeľte na: bielu, farebnú, syntetickú, jemnú a vlnenú bielizeň.
- Dodržiavajte pokyny uvedené na štítkoch odevov.
- Neperte spolu bielu a farebnú bielizeň.
- Niektorá farebná bielizeň môže pri prvom praní pustiť farbu. Nové farebné odevy odporúčame prať prvýkrát osobitne.
- Zapnite gombíky na obliečkach, zipsy, háčiky a patentky. Zaviažte opasky.
- Vyprázdňte vrecká a odevy narovnajzte.
- Viacvrstvové odevy, vlnené oblečenie a odevy s namaľovanými dekoráciami prevráťte naruby.
- Odstránenie odolných škvŕn.
- Odolné škvŕny odstraňujte špeciálnymi pracími prostriedkami.
- Záclony si vyžadujú veľmi jemné zaobchádzanie. Odstráňte háčiky alebo ich vložte do pracieho vaku alebo obliečky.
- V spotrebiči neperte neobrúbené ani natrhnuté odevy. Na pranie malých a/alebo citlivých kúskov (napr. podprsenky s kosticami, opasky, pančuchové nohavice a pod.) použite pracie vrecúško.
- Veľmi malé náplne môžu spôsobiť problémy s vyvážením vo fáze odstreďovania. V takom prípade odevy v bubne ručne rozložte a znovu spustíte fázu odstreďovania.

VEĽMI ODOLNÉ ŠKVŔNY

Na niektoré škvŕny nestačí voda a prací prostriedok.

Tieto škvŕny odporúčame odstrániť ešte pred vložением odevu do práčky.

Špeciálne odstraňovače škvŕn sú k dispozícii. Použite špeciálny odstraňovač škvŕn určený pre daný typ škvŕny a tkaniny.

PRACIE PROSTRIEDKY A PRÍDAVNÉ PROSTRIEDKY

- Používajte len pracie prostriedky a prídavné prostriedky určené špeciálne pre práčky:
 - práškové pracie prostriedky na všetky druhy tkanín,
 - práškové pracie prostriedky na jemnú bielizeň (max. 40 °C) a vlnu,
 - tekuté pracie prostriedky, hlavne pri programoch prania s nízkou teplotou (max. 60 °C) pre všetky druhy tkanín, alebo špeciálne prostriedky na pranie vlny.
- Nemiešajte rôzne typy pracích prostriedkov.
- Nepoužívajte viac pracieho prostriedku, ako je potrebné. Ochráňte tak životné prostredie.
- Dodržiavajte pokyny uvedené na obale týchto produktov.
- Používajte správne produkty určené pre daný typ a farbu tkaniny, teplotu programu a úroveň znečistenia.
- Ak spotrebič nie je vybavený dávkovačom pracieho prostriedku s klapkou, pridajte tekutý prací prostriedok do dávkovacej gule (dodáva výrobca pracieho prostriedku).

EKOLOGICKÉ TIPY

- Pri praní bežne znečistenej bielizne nastavte program bez fázy predpierania.
- Prací program vždy spúšťajte s maximálnou náplňou bielizne.
- V prípade potreby použite odstraňovač škvŕn, ak periete pri nízkej teplote.

- Zistite si tvrdosť vody vo vašej lokalite, aby ste používali správne množstvo pracieho prostriedku.

TVRDOŠŤ VODY

Ak žijete v oblasti s vysokou alebo strednou tvrdosťou vody, odporúčame používať

zmäkčovač vody pre práčky. V oblastiach s mäkkou vodou nie je potrebné používať zmäkčovač vody.

Ak chcete poznať tvrdosť vody vo vašej oblasti, obráťte sa na miestnu vodárenskú spoločnosť.

Použite správne množstvo zmäkčovača vody.

Dodržiavajte pokyny uvedené na obale produktu.

OŠETROVANIE A ČISTENIE



VAROVANIE! Pozrite si kapitoly ošetrovania a bezpečnosti.

VONKAJŠIE ČISTENIE

Spotrebič čistite iba mydlom a teplou vodou. Všetky povrchy vytrite dosucha.



POZOR! Nepoužívajte alkohol, rozpúšťadlá ani chemikálie.

ODSTRAŇOVANIE VODNÉHO KAMEŇA

Ak žijete v oblasti s vysokou alebo strednou tvrdosťou vody, odporúčame používať odstraňovač vodného kameňa pre práčky.

Pravidelne prezerajte bubon, aby nedošlo k vzniku vodného kameňa a hrdze.

Na odstraňovanie častíc hrdze používajte len špeciálne produkty určené pre práčky. Robte to oddelene od prania bielizne.



Vždy dodržiavajte pokyny uvedené na obale výrobku.

PROGRAM PRANIA NA ÚDRŽBU PRÁČKY

Pri programoch s nízkou teplotou sa môže stať, že v bubne ostanú zvyšky pracieho prostriedku.

Pranie na údržbu práčky vykonávajte pravidelne.

Postup je takýto:

- Vyberte bielizeň z bubna.
- Nastavte program na bavlnu pri maximálnej teplote s malým množstvom pracieho prostriedku.

TESNENIE DVIEROK

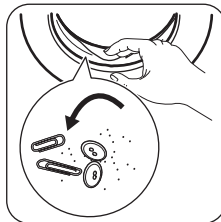

Pravidelne kontrolujte tesnenie a z jeho vnútornej strany odstráňte všetky predmety.

ČISTENIE DÁVKOVAČA PRACIEHO PROSTRIEDKU

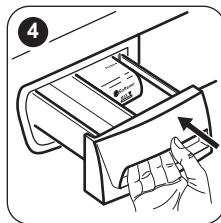
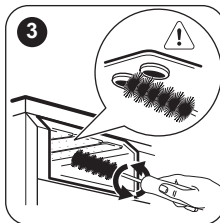
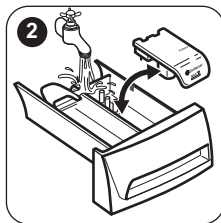
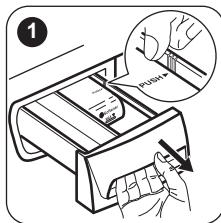

ČISTENIE FILTRA V PRÍVODNEJ HADICI A FILTRA VENTILA

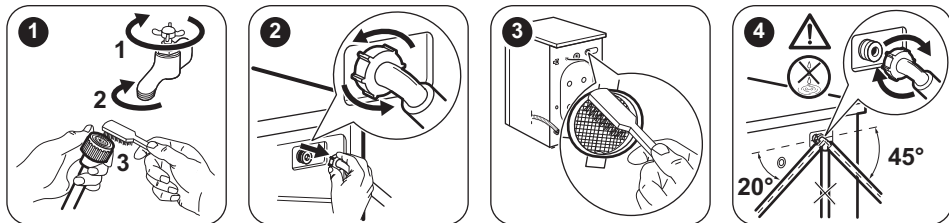

OCHRANNÉ OPATRENIA PRED MRAZOM

Ak sa spotrebič nachádza na mieste, kde môže teplota klesnúť pod 0 °C, odstráňte zvyšnú vodu z prívodnej hadice a odtokového čerpadla.

i Tento postup použite aj pri núdzovom vypustení vody.

1. Zástrčku napájacieho kábla vyťahnite zo sieťovej zásuvky.
2. Odpojte prívodnú hadicu.
3. Odtokovú hadicu odpojte zo zadného držiaka a uvoľnite ju z umývadla alebo odpojte od sifónu.
4. Konce odtokovej a prívodnej hadice vložte do nádoby. Z hadíc nechajte vytečť vodu.

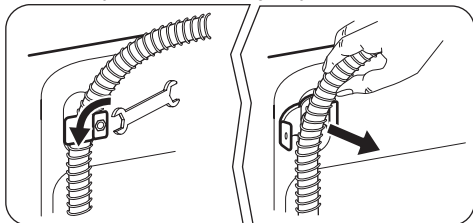

RIEŠENIE PROBLÉMOV

! **VAROVANIE!** Pozrite si kapitoly ohľadne bezpečnosti.

ÚVOD

Spotrebič sa nespustí alebo sa zastaví počas prevádzky.

Najprv skúste nájsť riešenie problému (pozrite si tabuľku). Ak ste riešenie nenašli, obráťte sa na autorizované servisné stredisko.

Pri niektorých problémoch zaznie zvukový signál a na displeji sa zobrazí poruchový kód:

5. Keď už nevyteká žiadna voda, znova nainštalujte na miesto prítokovú a odtokovú hadicu.



VAROVANIE! Pred opätovným použitím spotrebiča sa uistite, že je teplota vyššia než 0 °C. Výrobca nie je zodpovedný za škody spôsobené nízkymi teplotami.

- **E10** - Do spotrebiča nepriteká správne voda.
- **E20** - Spotrebič nevypúšťa vodu.
- **E40** - Dvierka spotrebiča sú otvorené alebo sú nesprávne zatvorené. Skontrolujte dvierka!
- **E40** - Elektrické napájanie je nestabilné. Počkajte, kým sa napájanie neustáli.



VAROVANIE! Pred vykonaním kontroly vypnite spotrebič.

MOŽNÉ PORUCHY

Problém	Možné riešenie
Program sa nespúšťa.	<ul style="list-style-type: none">• Uistite sa, že je zástrčka pripojená do sieťovej zásuvky.• Uistite sa, že sú dvierka spotrebiča zatvorené.• Uistite sa, že poistka v poistkovej skrini nie je poškodená ani vyhodaná.• Uistite sa, že ste stlačili tlačidlo Štart/Prestávka.• Ak je nastavené posunutie štartu, zrušte toto nastavenie alebo počkajte na dokončenie odpočítavania.• Ak je zapnutá funkcia Detská poistka, vypnite ju (ak je k dispozícii).
Do spotrebiča nepriteká správne voda.	<ul style="list-style-type: none">• Uistite sa, že je otvorený vodovodný kohútik.• Uistite sa, že je tlak pritekajúcej vody dostatočný. Príslušné informácie získate od dodávateľa vody.• Uistite sa, že vodovodný kohútik nie je upchaný.• Uistite sa, že nie je upchaný filter prírodnej hadice a filter ventilu. Pozrite si časť „Ošetrovanie a čistenie“.• Uistite sa, že prírodná hadica nie je skrútená ani ohnutá.• Uistite sa, že je správne pripojená prírodná hadica.• Uistite sa, že je odtoková hadica v správnej polohe. Hadica môže byť príliš nízko.
Spotrebič nevypustí vodu.	<ul style="list-style-type: none">• Uistite sa, že odtokové potrubie nie je upchané.• Uistite sa, že odtoková hadica nie je skrútená ani ohnutá.• Uistite sa, že je správne pripojená odtoková hadica.• Ak ste nastavili program bez fázy vypúšťania, nastavte program s vypúšťaním.• Ak ste nastavili voliteľnú funkciu, ktorá sa končí vodou v bubne, nastavte program odčerpávania.• Ak nepomáhajú uvedené riešenia, obráťte sa na autorizované servisné stredisko (pretože filter odčerpávacieho čerpadla môže byť upchaný).
Fáza odstreďovania nefunguje alebo cyklus prania trvá dlhšie než zvyčajne.	<ul style="list-style-type: none">• Nastavte program odstreďovania.• Bielizeň v bubne ručne rozložte a znovu spustíte fázu odstreďovania. Tento problém môže byť spôsobený problémom s vyvážením.• Ak nepomáhajú uvedené riešenia, obráťte sa na autorizované servisné stredisko (pretože filter odčerpávacieho čerpadla môže byť upchaný).
Na podlahe je voda.	<ul style="list-style-type: none">• Uistite sa, že sú prípojky hadíc na vodu tesné a že neuniká žiadna voda.• Uistite sa, že prírodná a/alebo odtoková hadici nie je poškodená.• Uistite sa, že používate správny typ a množstvo pracieho prostriedku.
Nie je možné otvoriť dvierka spotrebiča.	<ul style="list-style-type: none">• Uistite sa, že sa skončil prací program.• Ak je v bubne voda, nastavte program vypúšťania alebo odstreďovania.

Problém	Možné riešenie
Spotrebič vydáva nezvyčajný zvuk.	<ul style="list-style-type: none"> Uistite sa, že je spotrebič správne vyvážený. Pozrite si časť „Pokyny pre inštaláciu“. Uistite sa, že bol odstránený obal a prepravné skrutky. Pozrite si časť „Pokyny pre inštaláciu“. Pridajte do bubna ďalšiu bielizeň. Náplň môže byť príliš malá.
Neuspokojivé výsledky prania.	<ul style="list-style-type: none"> Zvýšte množstvo pracieho prostriedku alebo použite iný typ. Pred práním z bielizne odstráňte odolné škvrny pomocou špeciálnych produktov. Uistite sa, že ste nastavili správnu teplotu. Odoberte nejakú bielizeň.
Nedá sa nastaviť voliteľná funkcia.	<ul style="list-style-type: none"> Uistite sa, že ste stlačili iba požadované tlačidlo/tlačidlá.

Po kontrole spotrebič zapnite. Program bude pokračovať od bodu prerušenia.

Ak sa problém vyskytne znova, obráťte sa na autorizované servisné stredisko.

Ak sa na displeji zobrazia iné chybové kódy: Vypnite a zapnite spotrebič. Ak problém pretrváva, obráťte sa na servisné stredisko.

Pri kontaktovaní autorizovaného servisného strediska skontrolujte, či máte k dispozícii tieto údaje. Príslušné údaje nájdete na typovom štítku: model (Mod.), výrobné číslo PNC (Prod.No.) a sériové číslo (Ser.No.).

SERVIS

Odporúčame, aby ste používali originálne náhradné diely.

TECHNICKÉ ÚDAJE

Rozmer	Šírka/výška/hĺbka/celková hĺbka	600 mm/ 850 mm/ 559 mm/ 578 mm
Zapojenie do elektrickej siete	Napätie Celkový výkon Poistka Frekvencia	230 V 2 200 W 10 A 50 Hz
Úroveň ochrany proti vniknutiu pevných častíc a vlhkosti je zabezpečená ochranným krytom, okrem miesta, kde nemá nízkonapäťové zariadenie žiadnu ochranu proti vlhkosti		IPX4
Tlak pritekajúcej vody	Minimálny Maximálny	0,5 bar (0,05 MPa) 8 bar (0,8 MPa)
Prívod vody ¹⁾		Studená voda
Maximálna náplň	Bavlna	7 kg
Energetická trieda		A+++
Rýchlosť odstredovania	Maximálny	1200 ot./min.

1) Prívodnú hadicu pripojte k vodovodnému kohútiku s 3/4" závitom.

OCHRANA ŽIVOTNÉHO PROSTREDIA

Materiály označené symbolom odovzdajte na recykláciu.  Obal hodte do príslušných kontajnerov na recykláciu. Chráňte životné prostredie a zdravie ľudí a recyklujte odpad z elektrických a elektronických spotrebičov.

Nelikvidujte spotrebiče označené symbolom  spolu s odpadom z domácnosti. Výrobok odovzdajte v miestnom recyklačnom zariadení alebo sa obráťte na obecný alebo mestský úrad.

NAVODILA ZA VARNO UPORABO

Pred namestitvijo in uporabo naprave natančno preberite priložena navodila. Proizvajalec ni odgovoren za poškodbe in škodo, nastalo zaradi napačne namestitve in uporabe. Navodila shranite skupaj z napravo za poznejšo uporabo.

VARNOST OTROK IN RANLJIVIH OSEB

- To napravo lahko uporabljajo otroci od osmega leta naprej ter osebe z zmanjšanimi telesnimi, čutnimi ali razumskimi sposobnostmi ali s pomanjkanjem izkušenj ter znanja le pod nadzorom ali če so dobili ustrezna navodila glede varne uporabe naprave in če se zavedajo nevarnosti, ki obstajajo.
- Preprečite, da bi se otroci igrali z napravo.
- Otroci, mlajši od treh let, se ne smejo približevati, če niso pod nenehnim nadzorom.
- Vse dele embalaže hranite zunaj dosega otrok.
- Vsa pralna sredstva hranite zunaj dosega otrok.
- Ko so vrata naprave odprta, poskrbite, da bodo otroci in hišni ljubljenci dovolj oddaljeni od naprave.
- Če ima naprava varovalo za otroke, priporočamo, da ga vklopite.
- Čiščenja in uporabniškega vzdrževanja ne smejo izvajati otroci brez nadzora.

SPLOŠNA VARNOSTNA NAVODILA

- Ne spreminjajte specifikacij te naprave.
- Upoštevajte največjo količino perila 7 kg (oglejte si poglavje »Razpredelnica programov«).
- Delovni tlak vode (najmanjši in največji) mora biti med 0,5 bara (0,05 MPa) in 8 barov (0,8 MPa).
- Prezračevalnih odprtih na dnu (če obstajajo) ne sme ovirati preproga.
- Napravo je treba priključiti na vodovodni sistem z novim priloženim kompletom cevi. Starih kompletov cevi ne smete ponovno uporabiti.

- Če je napajalni kabel poškodovan, ga mora zamenjati predstavnik proizvajalca, pooblaščenega servisnega centra ali druga strokovno usposobljena oseba, da se izognete nevarnosti.
- Pred vzdrževanjem izklopite napravo in iztaknite vtič iz vtičnice.
- Za čiščenje naprave ne uporabljajte vodnega pršca in pare.
- Napravo očistite z vlažno mehko krpo. Uporabljajte samo nevtralna čistilna sredstva. Za čiščenje ne uporabljajte abrazivnih čistil, grobih gobic, topil ali kovinskih predmetov.

VARNOSTNE INFORMACIJE

NAMESTITEV

- Odstranite vso embalažo in transportne vijake.
- Shranite transportne vijake. Pri ponovnem premikanju naprave morate blokirati boben.
- Pri premikanju naprave bodite previdni, ker je težka. Vedno nosite zaščitne rokavice.
- Ne nameščajte ali uporabljajte poškodovane naprave.
- Upoštevajte navodila za namestitev, priložena napravi.
- Naprave ne nameščajte ali uporabljajte na mestu, kjer lahko temperatura pade pod 0 °C ali kjer je izpostavljena vremenskim vplivom.
- Poskrbite, da bodo tla, kamor postavljate napravo, ravna, stabilna, odporna na toploto in čista.
- Poskrbite za kroženje zraka med napravo in tlemi.
- Nastavite noge, tako da bo med napravo in preprogo potreben razmak.
- Naprave ne postavljajte na mesto, kjer njenih vrat ne morete povsem odpreti.

PRIKLJUČITEV NA ELEKTRIČNO NAPETOST

- Naprava mora biti ozemljena.
- Vedno uporabite pravilno nameščeno varnostno vtičnico.
- Preverite, ali so električni podatki na ploščici za tehnične navedbe skladni z električno napeljavo. Če niso, se posvetujte z električarjem.
- Ne uporabljajte razdelilnikov in podaljškov.
- Pazite, da ne poškodujete vtiča in kabla. Če je treba kabel zamenjati, mora to storiti osebje pooblaščenega servisnega centra.

- Vtič vtaknite v vtičnico šele ob koncu nameščanja. Poskrbite, da bo vtič dosegljiv tudi po namestitvi.
- Priključnega kabla ali vtiča se ne dotikajte z mokrimi rokami.
- Če želite izključiti napravo, ne vlecite za električni priključni kabel. Vedno povlecite za vtič.
- Samo za VB in Irsko: Naprava ima vtič s 13-ampersko varovalko. Če je treba zamenjati varovalko v vtiču, uporabite 13-ampersko varovalko ASTA (BS 1362).
- Naprava je izdelana v skladu z direktivami EGS.

VODOVODNA NAPELJAVA

- Pazite, da ne poškodujete cevi za vodo.
- Pred priključitvijo naprave na nove cevi ali cevi, ki že dolgo niso bile v uporabi, pustite teči vodo, dokler ne bo čista.
- Ob prvi uporabi naprave se prepričajte, da ni prisotnega iztekanja vode.

UPORABA



OPOZORILO! Nevarnost telesnih poškodb, električnega udara, požara, opeklin ali poškodb naprave.

- To napravo uporabljajte samo v gospodinjstvu.
- Upoštevajte varnostna navodila z embalaže pomivalnega sredstva.
- V napravo, njeno bližino ali nanjo ne postavljajte vnetljivih izdelkov ali mokrih predmetov z vnetljivimi izdelki.
- S perila odstranite vse kovinske predmete.

- Pod napravo ne postavljajte posode za zbiranje morebitne iztekajoče vode. V pooblaščenem servisnem centru preverite, katere pripomočke lahko uporabite.
- Med izvajanjem programa se ne dotikajte stekla vrat. Steklo je lahko vroče.

SERVIS

- Za popravilo naprave se obrnite na pooblaščen servisni center.
- Uporabljajte samo originalne nadomestne dele.

OPIS IZDELKA

PREGLED NAPRAVE

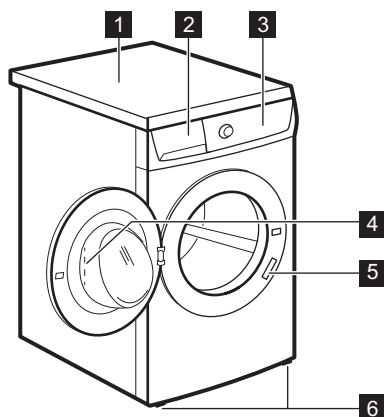

ODSTRANJEVANJE



OPOZORILO! Nevarnost poškodbe ali zadušitve.

- Napravo izključite iz napajanja.
- Odrežite električni priključni kabel in ga zavržite.
- Odstranite zapah in na ta način preprečite, da bi se otroci in živali zaprli v napravo.

- 1 Delovna površina
- 2 Predal za pralno sredstvo
- 3 Upravljalna plošča
- 4 Ročaj vrat
- 5 Ploščica za tehnične navedbe
- 6 Nogi za poravnavo naprave

VAROVALO ZA OTROKE

S to pripravo preprečite, da bi se otroci ali živali zaprli v boben naprave.

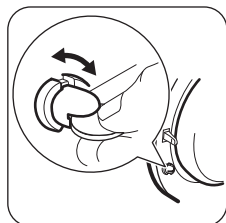

- Pripravo obračajte v smeri urnega kazalca, dokler utor ni v vodoravnem položaju. Vrata ne morete zapreti.
- Če želite zapreti vrata, pripravo obračajte v nasprotni smeri urnega kazalca, dokler utor ni v navpičnem položaju.

KOMPLET PRITRDNITVENIH PLOŠČ (4055171146)

Na voljo pri vašem pooblaščenem prodajalcu.

Če napravo postavite na podstavek, jo pritrdite na pritrditvene plošče.

Pazljivo preberite navodila, priložena dodatni opremi.

PREPROST ZAČETEK

OPIS UPRAVLJALNE PLOŠČE

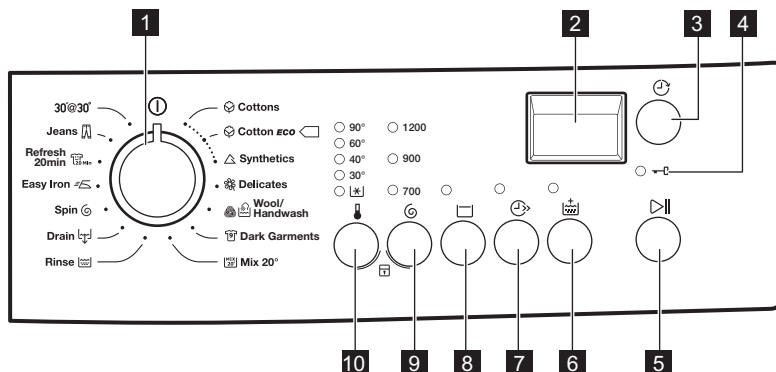

1 Gumb za izbiro programa

2 Prikazovalnik

3 Tipka za zamik vklopa

4 Indikator zaklenjenih vrat

5 Tipka za vklop/prekinitiv

6 Tipka za dodatno izpiranje

7 Tipka Zelo hitro

8 Tipka za zadržano izpiranje

9 Tipka za znižanje hitrosti ožemanja

10 Tipka za izbiro temperature

PRIKAZOVALNIK

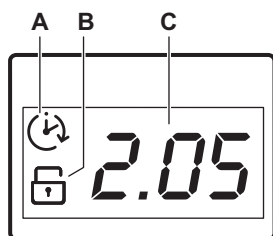

Na prikazovalniku se prikaže naslednje:

A) Zamik vklopa.

Ko pritisnete tipko za zamik vklopa, se na prikazovalniku prikaže čas zamika vklopa.

B) Indikator varovala za otroke.

Indikator zasveti na prikazovalniku, ko je nastavljena ustrezna funkcija.

C) To področje prikazuje:

- Čas trajanja programa.

- Opozorilne kode.













Če pride do motenj v delovanju naprave, se na prikazovalniku prikažejo opozorilne kode. Oglejte si poglavje »Odpravljanje težav«.

- Sporočilo **E r r** je na prikazovalniku prikazano nekaj sekund, če:

- Nastavite funkcijo, ki ni primerna za program.

- Spremenite program med njegovim izvajanjem.

RAZPREDELNICA PROGRAMOV

Program Temperaturni razpon	Največja količina perila Najvišje število vrtljajev centrifuge	Opis programa (Vrsta perila in stopnja umazanosti)
 Bombaž 90 °C - hladno	7 kg 1200 vrt./min.	Belo in barvno bombažno perilo. Običajno in malo umazano.
 Bombaž Eco ¹⁾ 60 °C - 40 °C	7 kg 1200 vrt./min.	Belo in barvno obstojno bombažno perilo. Običajno umazano. Poraba energije se zmanjša, trajanje programa pranja pa podaljša.
 Sintetika 60 °C - hladno	3 kg 1200 vrt./min.	Sintetično ali mešano perilo. Običajno umazano.
 Občutljivo 40 °C - hladno	3 kg 700 vrt./min.	Občutljivo perilo, kot je perilo iz akrila, viskoze in poliestra. Običajno umazano.
 Volna/Ročno pranje 40 °C - hladno	2 kg 1200 vrt./min.	Volнено perilo za strojno pranje, volнено perilo za ročno pranje in občutljive tkanine s simbolom »ročno pranje« na etiketi oblačila. ²⁾
 Temna oblačila 40 °C	3 kg 1200 vrt./min.	Bombažno ali mešano temno perilo. Običajno umazano.
 Mešano 20° 20 °C	2 kg 1200 vrt./min.	Poseben program za malo umazano bombažno, sintetično in mešano perilo. Ta program nastavite za zmanjšanje porabe energije. Prepričajte se, da je pralno sredstvo namenjeno nizkim temperaturam, da dosežete dobre rezultate pranja. ³⁾
 Izpiranje	7 kg 1200 vrt./min. ⁴⁾	Za izpiranje in ožemanje perila. Vse tkanine.
 Črpanje	7 kg	Za črpanje vode iz bobna. Vse tkanine.
 Ožemanje	7 kg 1200 vrt./min.	Za ožemanje perila in črpanje vode iz bobna. Vse tkanine.
 Enostavno likanje 60 °C - hladno	1 kg 900 vrt./min.	Perilo iz sintetike, ki ga je treba nežno oprati. Običajno in malo umazano. ⁵⁾
 Osveževanje 20 min. 30 °C	1 kg 900 vrt./min.	Sintetično in občutljivo perilo. Malo umazano perilo ali perilo za osvežitev.

Program Temperaturni razpon	Največja količina perila Najvišje število vrtljajev centrifuge	Opis programa (Vrsta perila in stopnja umazanosti)
 Jeans 60 °C - hladno	3 kg 1200 vrt./min.	Perilo iz denima in jerseyja. Običajno umazano.
30'@ 30° 30 °C	3 kg 700 vrt./min.	Kratek program za malo umazano sintetično in občutljivo perilo ali perilo za osvežitev.















1) Standardni programi za vrednosti porabe po energijskem razredu. Glede na predpis 1061/2010 sta ta programa »Standardni program za bombaž 60 °C « in »Standardni program za bombaž 40 °C«. Sta najučinkovitejša programa v smislu porabe energije in vode za pranje običajno umazanega bombažnega perila.











Temperatura vode pri fazi pranja se lahko razlikuje od temperature, navedene za izbrani program.

- 2) Med tem programom se boben obrača počasi, da je zagotovljeno nežno pranje. Morda bo videti, kot da se boben ne obrača ali se ne obrača pravilno. To je običajno delovanje naprave.
- 3) Naprava izvede kratek postopek ogrevanja, če je temperatura vode nižja od 20 °C. Naprava lahko prikaže nastavitev temperature kot »hladno«.
- 4) Privzeto število vrtljajev centrifuge je 700.
- 5) Za zmanjšanje pomečkanosti perila ta program nastavi temperaturo vode ter izvede nežno pranje in ožemanje. Naprava doda nekaj izpiranj.

Združljivost programskih možnosti

Program					
	■	■	■	■	■
	■	■		■	■
	■	■	■	■	■
		■	■	■	■
	■	■			■
	■	■		■	■
	■	■		■	■
	■	■		■	■
					■

Program					
	■				■
	■	■		■	■
	■				■
	■	■			■
30'@ 30°					■

1) Ko izberete to funkcijo, priporočamo, da zmanjšate količino perila. Lahko obdržite polno količino perila, a rezultati pranja ne bodo dobri. Priporočena količina perila: bombaž: 3,5 kg, sintetika in občutljive tkanine: 1,5 kg.

VREDNOSTI PORABE



Podatki v tej razpredelnici so približni. Različni vzroki lahko spremenijo podatke: količina in vrsta perila, temperatura vode in temperatura v prostoru.

Programi	Količina (kg)	Poraba energije (kWh)	Poraba vode (v litrih)	Približno trajanje programa (v minutah)	Preostala vlaga (%) ¹⁾
Bombaž 60 °C	7	1,34	68	157	53
Bombaž 40 °C	7	0,78	61	157	53
Sintetika 40 °C	3	0,60	56	103	35
Občutljivo 40 °C	3	0,55	59	81	35
Volna/Ročno pranje 30 °C ²⁾	2	0,30	53	57	30

Standardni programi za bombaž

Standardno 60 °C bombaž	7	0,92	45	250	53
Standardno 60 °C bombaž	3,5	0,68	35	204	53
Standardno 40 °C bombaž	3,5	0,53	36	189	53

1) Ob koncu ožemanja.

2) Za nekatere modele ni na voljo.

Način izklopa (W)	Način stanja vklopa (W)
0,48	0,48

Podatki iz zgornje razpredelnice so skladni z uredbo Evropske komisije 1015/2010 izvedbene direktive 2009/125/EC.

FUNKCIJE

TEMPERATURA

S to funkcijo lahko spremenite privzeto temperaturo.

Indikator  = hladna voda.

Zasveti indikator nastavljen temperature.

OŽEMANJE

S to funkcijo lahko spremenite privzeto število vrtljajev centrifuge.

Zasveti indikator nastavljenega števila vrtljajev centrifuge.

ZADRŽANO IZPIRANJE

To funkcijo nastavite za preprečitev zmečkanosti perila.

Zasveti ustrezen indikator.



Ob zaključku programa je v bobnu voda. Za izčrpanje vode si oglejte razdelek »Ob koncu programa«.



ZELO HITRO

To tipko pritisnite za skrajšanje trajanja programa.



NASTAVITVE

VAROVALO ZA OTROKE

S to funkcijo lahko otrokom preprečite igranje z upravljalno ploščo.

- Za **vklop/izklop** te funkcije sočasno pritisnite  in , dokler ne **zasveti/ugasne** indikator .

To funkcijo lahko vklopite:

- Po tem, ko pritisnete , funkcije in gumb za izbiro programa so zaklenjeni.
- Preden pritisnete , naprave ni mogoče vklopiti.

To funkcijo nastavite za malo umazano perilo ali perilo za osvežitev.

Zasveti ustrezen indikator.

DODATNO IZPIRANJE

S to funkcijo lahko programu pranja dodate nekaj izpiranj.

Ta funkcija je uporabna za osebe, ki so alergične na pralna sredstva, in na območjih z mehko vodo.

Zasveti ustrezen indikator.

ZAMIK VKLOPA

S to funkcijo lahko zamaknete vklop programa za 30 minut do 20 ur.

Na prikazovalniku se prikaže ustrezeni indikator.

INDIKATOR ZAKLENJENIH VRAT



Indikator () sporoča, kdaj lahko odprete vrata:

- Indikator sveti: vrata ni mogoče odpreti.
- Indikator utripa: vrata boste lahko odprli čez nekaj minut.
- Indikator ne sveti: vrata lahko odprete.

ZVOČNI SIGNALI

Zvočni signali se oglasijo v naslednjih primerih:

- Ko je program zaključen.
- Ko so prisotne motnje v delovanju naprave.



Za **izklop/vklop** zvočnih signalov sočasno držite pritisnjeno  in  šest sekund.



Če izklopite zvočne signale, ti še naprej delujejo v primeru napake v delovanju naprave.

DODATNO IZPIRANJE

S to funkcijo lahko trajno nastavite dodatno izpiranje, ko nastavite nov program.

- Za **vklop/izklop** te funkcije se sočasno dotikajte tipk  in , dokler ne **zasveti/ugasne** indikator .

PRED PRVO UPORABO

1. V predelek za fazo pranja dajte majhno količino pralnega sredstva.
2. Nastavite in vklopite program za bombaž pri najvišji temperaturi brez perila.

Na ta način iz bobna in kadi odstranite vso morebitno umazanijo.

VSAKODNEVNA UPORABA



OPOZORILO! Oglejte si poglavja o varnosti.

VSTAVLJANJE PERILA

Odprite pipo. Vtaknite vtič v vtičnico.

1. Povlecite ročaj vrat, da odprete vrata naprave.
2. Posamezne kose perila enega za drugim vstavite v boben.
3. Oblačila stresite, preden jih daste v napravo.

Pazite, da v boben ne boste dali preveč perila. Oglejte si največje količine perila, navedene v »Razpredelnica programov«.

4. Zaprite vrata.

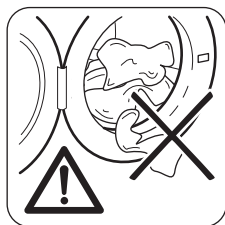

POZOR! Pazite, da se perilo ne bo ujelo med tesnilo in vrata. Obstaja nevarnost iztekanja vode ali poškodbe perila.

UPORABA PRALNEGA SREDSTVA IN DODATKOV

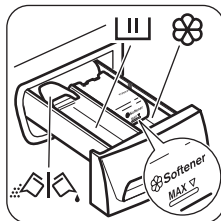

1. Izmerite ustrezno količino pralnega sredstva in mehčalca.
2. Pralno sredstvo in mehčalec dajte v predelka.
3. Pazljivo zaprite predal za pralno sredstvo.

PREDELKI ZA PRALNO SREDSTVO



Predelek za pralno sredstvo za fazo pranja. Če uporabljate tekoče pralno sredstvo, ga dodajte tik pred začetkom programa.



Predelek za tekoče dodatke (mehčalec, škrob).



POZOR! Ne prekoračite ravni **MAX**.



Loputa za pralni prašek ali tekoče pralno sredstvo.

TEKOČE PRALNO SREDSTVO ALI PRALNI PRAŠEK

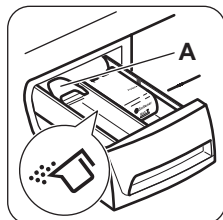

Privzeti položaj lopute je **A** (pralni prašek).

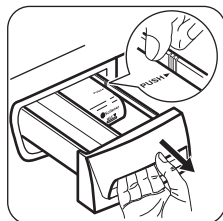

Za uporabo tekočega pralnega sredstva:
1. Odstranite predal.
Rob predala potisnite na mesto s puščico (PUSH), da bo odstranitev predala lažja.

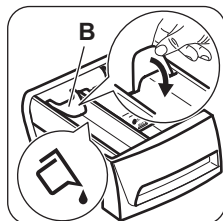

2. Loputo nastavite v položaj **B**.
3. Predal znova vstavite v odprtino za predal.



Ko uporabljate tekoče pralno sredstvo:

- Ne uporabljajte želatinastih ali gostih tekočih pralnih sredstev.
- Ne vlijte več tekočine kot 120 ml.
- Ne nastavite zamika vklopa.

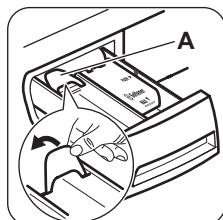

Ko je loputa v položaju **B** in želite uporabiti pralni prašek:

1. Odstranite predal.
2. Loputo nastavite v položaj **A**.
3. Predal znova vstavite v odprtino za predal.

NASTAVITEV PROGRAMA

1. Obrnite gumb za izbiro programa, da vklopite napravo in nastavite program:
 - Indikator tipke utripa.
 - Prikazovalnik prikazuje trajanja programa.
2. Po potrebi spremenite temperaturo in število vrtljajev centrifuge ali dodajte razpoložljive

funkcije. Ko aktivirate funkcijo, zasveti indikator nastavljenе funkcije.



Če kaj nastavite napačno, se na prikazovalniku prikaže sporočilo **E r r**.

ZAČETEK PROGRAMA BREZ ZAMIKA VKLOPA

Pritisnite tipko .

- Indikator tipke preneha utripati in sveti.
- Program se zažene, vrata se zaklenejo in sveti indikator .
- Program se zažene in vrata se zaklenejo.
- Čas trajanja programa se odšteva v korakih po eno minuto.



Na začetku programa pranja lahko kratek čas deluje odtočna črpalka.

ZAČETEK PROGRAMA S FUNKCIJO ZAMIKA VKLOPA

1. Pritiskajte tipko , dokler se na prikazovalniku ne prikaže zamik, ki ga želite nastaviti. Zasveti indikator za zamik vklopa.
2. Pritisnite tipko :
 - Vrata so zaklenjena in sveti indikator .
 - Naprava začne z odštevanjem.
 - Po koncu odštevanja se program zažene samodejno.





Nastavitev funkcije lahko prekličete ali spremenite, preden pritisnete tipko . Po pritisku tipke lahko funkcijo le prekličete.

Za preklic funkcije :

- a. Pritisnite tipko , da nastavite napravo na prekinitev. Indikator tipke utripa.
- b. Pritiskajte , dokler se na prikazovalniku ne prikaže . Ponovno pritisnite tipko za takojšen vklop programa.

PREKINITEV PROGRAMA IN SPREMINJANJE FUNKCIJ

Spremenite lahko le nekatere funkcije pred njihovim izvajanjem.

1. Pritisnite tipko .
 - Indikator utripa.
 2. Spremenite funkcije.
 3. Ponovno pritisnite tipko .
- Program se nadaljuje.



PREKLIC DELUJOČEGA PROGRAMA

1. Obrnite gumb za izbiro programa v položaj , da prekličete program in izklopite napravo.
2. Ponovno obrnite gumb za izbiro programa, da vklopite napravo. Sedaj lahko nastavite nov program pranja.



Pred začetkom novega programa lahko naprava izčrpa vodo. V tem primeru preverite, ali je pralno sredstvo še vedno v predalu za pralno sredstvo; v nasprotnem primeru ponovno dodajte pralno sredstvo.





ODPIRANJE VRAT

Med izvajanjem programa ali funkcije  so vrata naprave zaklenjena. Sveti indikator .







POZOR! Če sta temperatura in raven vode v bobnu previsoki in se bobnen še vedno vrti, ne morete odpreti vrat.

Za odpiranje vrat v prvih minutah cikla ali med izvajanjem funkcije :



1. Pritisnite tipko , da prekinete delovanje naprave.
 2. Počakajte, da indikator  ugasne.
 3. Lahko odprete vrata.
 4. Zaprite vrata in se znova dotaknite tipke .
- Program (ali ) se nadaljuje.

OB KONCU PROGRAMA





- Naprava se samodejno zaustavi.

- Oglasi se zvočni signal (če je vklopljen).
- Na prikazovalniku zasveti .
- Indikator tipke  ugasne.
- Indikator zaklenjenih vrat  ugasne. Obrnite gumb za izbiro programa v položaj , da izklopite napravo.
- Lahko odprete vrata.
- Iz naprave odstranite perilo. Preverite, ali je bobnen prazen.
- Zaprite pipo.
- Vrata in predal za pralna sredstva pustite priprta, da preprečite nastajanje plesni in neprijetnih vonjav.

Program pranja je zaključen, a v bobnu je voda:

- Boben se občasno obrne in na ta način prepreči mečkanje perila.
- Indikator  sveti in vas na ta način opozori, da je treba izčrpati vodo.
- Sveti indikator zaklenjenih vrat . Indikator tipke  ne sveti. Vrata ostanejo zaklenjena.
- Če želite odpreti vrata, morate izčrpati vodo.

Izčrpavanje vode:

1. Za črpanje vode.
 - Nastavite program  ali .
 - Pritisnite tipko . Naprava izčrpa vodo in zažene centrifugo.
2. Ko je program zaključen in indikator zaklenjenih vrat  ugasne, lahko odprete vrata.
3. Obrnite gumb za izbiro programa v položaj , da izklopite napravo.

STANJE PRIPRAVLJENOSTI

Če nekaj minut po koncu programa pranja ne izklopite naprave, se vklopi energijsko varčno stanje. Energijsko varčno stanje zmanjša porabo energije, ko je naprava v stanju pripravljenosti:

- Vsi indikatorji in prikazovalnik ugasnejo.
- Indikator tipke za vklop utripa počasi.

Pritisnite eno izmed tipk, da izklopite energijsko varčno stanje.

NAMIGI IN NASVETI

VSTAVLJANJE PERILA

- Perilo razdelite na: belo, barvno, sintetično, občutljivo in volneno.
- Upoštevajte navodila za pranje, ki se nahajajo na etiketah za vzdrževanje perila.
- Belega in barvnega perila ne perite skupaj.
- Nekatero barvno perilo se pri prvem pranju razbarva. Priporočamo, da ga prvič perete ločeno.
- Zapnite gumbe na prevlekah za blazine, zadržge, sponke in kaveljčke. Zapnite pasove.
- Izpraznite žepe in razgrnite oblačila.
- Večslojno, volneno perilo in perilo s poslikavami obrnite z notranjo stranjo navzven.
- Odstranite trdovratne madeže.
- Izredno umazano perilo operite s posebnim pralnim sredstvom.
- Pri zavesah bodite pazljivi. Snemite kaveljčke ali pa dajte zaveso v pralno vrečo ali prevleko za blazino.
- V napravi ne perite nezarobljenega ali strganega perila. Za pranje majhnih predmetov in/ali občutljivega perila (npr. nedrčkov z lokom, pasov, hlačnih nogavic itd.) uporabite pralno vrečo.
- Majhna količina perila lahko povzroči težave z uravnoteženostjo pri centrifugi. Če pride do tega, ročno porazdelite perilo v kadi in ponovno vklopite centrifugo.

TRDOVRATNI MADEŽI

Za nekatere madeže voda in pralno sredstvo nista dovolj.

Priporočamo, da te madeže odstranite, preden daste perilo v napravo.

Na voljo so posebna sredstva za odstranjevanje madežev. Uporabite posebno sredstvo za odstranjevanje madežev, ki je primerno za vrsto madeža in tkanine.

PRALNA SREDSTVA IN DODATKI

- Uporabljajte samo pralna sredstva in dodatke, ki so posebej namenjeni pranju v pralnem stroju:

- pralne praške za vse vrste tkanin,
 - pralne praške za občutljive tkanine (najv. 40 °C) in volno,
 - tekoča pralna sredstva, po možnosti za programe pranja pri nižjih temperaturah (največ 60 °C) za vse vrste tkanin ali posebne samo za volno.
- Ne mešajte različnih vrst pralnih sredstev.
 - Zaradi varovanja okolja uporabljajte le predpisano količino pralnega sredstva.
 - Upoštevajte navodila z embalaže teh izdelkov.
 - Uporabljajte prave izdelke za vrsto in barvo perila, temperaturo programa in stopnjo umazanosti.
 - Če vaša naprava nima predala za pralno sredstvo z loputo, dodajte tekoča pralna sredstva z dozirno kroglo (pralnemu sredstvu jo priloži proizvajalec pralnega sredstva).

EKOLOŠKI NASVETI

- Za pranje običajno umazanega perila nastavite program brez predpranja.
- Program pranja vedno vklopite, ko bo pralni stroj povsem poln.
- Ko nastavite program z nizko temperaturo, po potrebi uporabite sredstvo za odstranjevanje madežev.
- Za pravilno količino pralnega sredstva preverite trdoto vode vašega domačega sistema.

TRDOTA VODE

Če je trdota vode na vašem območju visoka ali srednja, priporočamo, da uporabite sredstvo za mehčanje vode za pralne stroje. Na območjih, kjer je voda bolj mehka, uporaba sredstva za mehčanje vode ni potrebna.

Za informacije o trdoti vode v vašem kraju se obrnite na krajevno vodovodno podjetje.

Uporabite pravo količino sredstva za mehčanje vode. Upoštevajte navodila z embalaže izdelka.

VZDRŽEVANJE IN ČIŠČENJE



OPOZORILO! Oglejte si poglavja o varnosti.

ČIŠČENJE ZUNANJIH POVRŠIN

Napravo čistite le z milom in toplo vodo. Povsem posušite vse površine.



POZOR! Ne uporabljajte alkohola, topil ali kemičnih izdelkov.

ODSTRANJEVANJE VODNEGA KAMNA

Če je trdota vode na vašem območju visoka ali srednja, priporočamo, da uporabite sredstvo za odstranjevanje vodnega kamna za pralne stroje.

Redno pregledujte boben in tako preprečite nastajanje vodnega kamna in nabiranje delcev rje.

Za odstranjevanje delcev rje uporabite le posebne izdelke za pralni stroj. To naredite ločeno od pranja perila.



Vedno upoštevajte navodila z embalaže izdelka.

VZDRŽEVALNO PRANJE

Pri programih z nizko temperaturo je možno, da nekaj pralnega sredstva ostane v bobnu. Redno

izvajajte vzdrževalna pranja. Za to naredite naslednje:

- Iz bobna odstranite perilo.
- Nastavite program za bombaž z najvišjo temperaturo in majhno količino pralnega sredstva.

TESNILO NA VRATIH

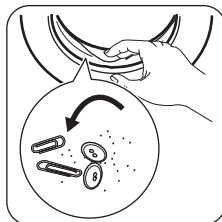

Redno pregledujete tesnilo in povsem izpraznite notranjost.

ČIŠČENJE DOZIRNEGA PREDALA ZA PRALNO SREDSTVO

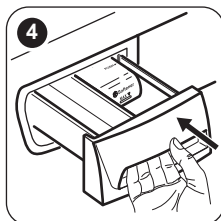
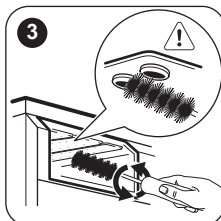
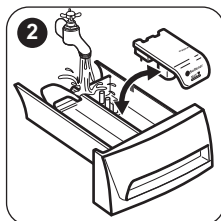
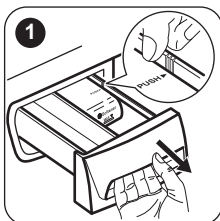

ČIŠČENJE FILTRA V CEVI ZA DOVOD VODE IN FILTRA V VENTILU

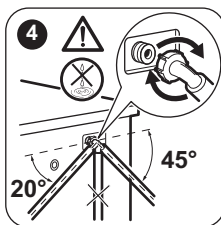
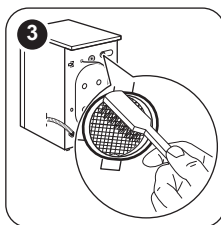
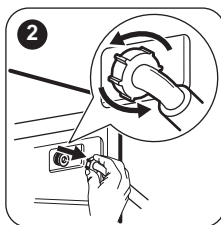
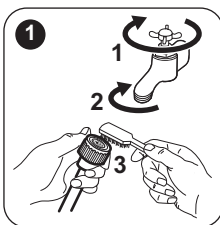

ZAŠČITA PRED ZMRZALJO

Če je naprava nameščena na mestu, kjer lahko temperatura pade pod 0 °C, odstranite preostalo vodo iz cevi za dovod vode in odtočne črpalke.



To naredite tudi, ko želite opraviti črpanje v sili.

3. Odstranite cev za odvod vode z nosilca na hrbtni strani in jo snemite z umivalnika ali sifona.
4. Konca cevi za odvod in dovod vode položite v posodo. Pustite, da voda odteče iz cevi.

1. Iztaknite vtič iz omrežne vtičnice.
2. Odstranite cev za dovod vode.

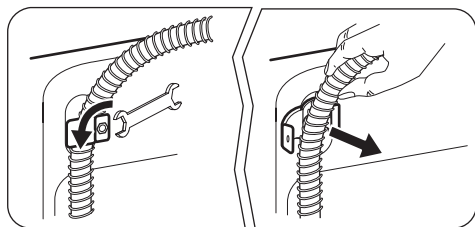

5. Ko voda preneha odtekati, ponovno namestite cevi za dovod in odvod vode.



OPOZORILO! Pred ponovno uporabo naprave se prepričajte, da je temperatura višja od 0 °C. Proizvajalec ni odgovoren za škodo, nastalo zaradi nizkih temperatur.

ODPRAVLJANJE TEŽAV



OPOZORILO! Oglejte si poglavja o varnosti.

UVOD

Naprava se ne zažene ali se ustavi med delovanjem.

Najprej poskusite najti rešitev težave (glejte razpredelnico). Če je ne najdete, se obrnite na pooblaščen servisni center.

Pri nekaterih težavah se oglasijo zvočni signali, na prikazovalniku pa se prikaže opozorilna koda:

- **E10** - Naprava se ne napolni z vodo pravilno.
- **E20** - Naprava ne izčrpa vode.
- **E40** - Vrata naprave so odprta ali niso pravilno zaprta. Preverite vrata!
- **E90** - Električno napajanje je nestabilno. Počakajte, da se električno napajanje stabilizira.



OPOZORILO! Pred preverjanji izklopite napravo.

MOŽNE OKVARE

Težava	Možna rešitev
Program se ne zažene.	<ul style="list-style-type: none"> • Poskrbite, da bo vtič vtaknjen v vtičnico. • Prepričajte se, da so vrata naprave zaprta. • Prepričajte se, da v omarici z varovalkami ni poškodovane varovalke. • Prepričajte se, da ste pritisnili Začetek/Prekinitiv. • Če je nastavljen zamik vklopa, nastavitev prekličite ali počakajte, da se odštevanje konča. • Izklopite funkcijo Varovalo za otroke, če je vklopljena (če je na voljo).
Naprava se ne napolni z vodo pravilno.	<ul style="list-style-type: none"> • Prepričajte se, da je pipa odprta. • Prepričajte se, da tlak dovoda vode ni prenizek. Za te informacije se obrnite na krajevno vodovodno podjetje. • Prepričajte se, da pipa ni zamašena. • Prepričajte se, da filter v cevi za dovod vode in filter v ventilu nista zamašena. Oglejte si »Vzdrževanje in čiščenje«. • Prepričajte se, da cev za dovod vode ni prepognjena ali ukrivljena. • Preverite, ali je cev za dovod vode pravilno priključena. • Poskrbite, da bo cev za odvod vode v pravem položaju. Cev je morda nameščena prenizko.

Težava	Možna rešitev
Naprava ne izčrpa vode.	<ul style="list-style-type: none"> • Prepričajte se, da sifon ni zamašen. • Prepričajte se, da cev za odvod vode ni prepognjena ali ukrivljena. • Preverite, ali je cev za odvod vode pravilno priključena. • Nastavite program črpanja, če ste nastavili program brez faze črpanja. • Nastavite program črpanja, če ste nastavili funkcijo, ki se zaključí z vodo v bobnu. • Če zgoraj omenjene rešitve ne pomagajo, se obrnite pooblaščení servisni center (ker je lahko zamašen filter odtočne črpalke).
Centrifuga ne deluje ali pa pranje traja dlje kot običajno.	<ul style="list-style-type: none"> • Nastavite program ožemanja. • Ročno porazdelite perilo v kadi in ponovno vklopite centrifugo. To težavo lahko povzročajo težave z uravnoteženostjo. • Če zgoraj omenjene rešitve ne pomagajo, se obrnite pooblaščení servisni center (ker je lahko zamašen filter odtočne črpalke).
Na tleh je voda.	<ul style="list-style-type: none"> • Preverite, ali priključki cevi za vodo tesnijo in da voda ne izteka. • Prepričajte se, da na cevi za dovod in/ali odvod vode ni poškodb. • Poskrbite za uporabo pravega pralnega sredstva in zadostne količine.
Vrat naprave ne morete odpreti.	<ul style="list-style-type: none"> • Preverite, ali je program pranja končan. • Nastavite program črpanja ali ožemanja, če je voda v bobnu.
Naprava povzroča neobičajen hrup.	<ul style="list-style-type: none"> • Preverite, ali je naprava pravilno poravnana. Oglejte si »Navodila za namestitvev«. • Poskrbite za odstranitev embalaže in/ali transportnih vijakov. Oglejte si »Navodila za namestitvev«. • V boben dodajte še perila. Količina perila je verjetno premajhna.
Rezultati pranja niso zadovoljivi.	<ul style="list-style-type: none"> • Povečajte količino pralnega sredstva ali uporabite drugega. • Pred pranjem perila uporabite posebne izdelke za odstranitev trdovratnih madežev. • Poskrbite, da boste nastavili pravo temperaturo. • Zmanjšajte količino perila.
Nastavitev funkcije ni možna.	<ul style="list-style-type: none"> • Pazite, da boste pritisnili samo želeno(e) tipko(e).

Po opravljenem pregledu vklopite napravo. Program se nadaljuje od trenutka prekinitve. Če se težava ponovi, se obrnite na pooblaščení servisni center. Če se na prikazovalniku prikažejo druge opozorilne kode. Izklopite in vklopite napravo. Če se težava nadaljuje, se obrnite na servis.

Ko pokličete pooblaščení servisni center, imejte pri roki naslednje podatke. Podatke najdete na ploščici za tehnične navedbe: model (Mod.), številka izdelka (Prod.No.), serijska številka (Ser.No.).

SERVIS

Priporočamo uporabo originalnih nadomestnih delov.

TEHNIČNI PODATKI

Mera	Širina / višina / globina / skupna globina	600 mm/ 850 mm/ 559 mm/ 578 mm
Priključitev na električno napetost	Napetost Skupna moč Varovalka Frekvenca	230 V 2200 W 10 A 50 Hz
Stopnja zaščite pred vstopom trdih delcev in vlage, kar zagotavlja zaščitni pokrov, razen v primeru, kjer nizko-napetostna oprema nima zaščite pred vlago.		IPX4
Tlak vode	Najmanj Največ	0,5 bara (0,05 MPa) 8 barov (0,8 MPa)
Dovod vode ¹⁾		Hladna voda
Največja količina perila	Bombaž	7 kg
Razred energijske učinkovitosti		A+++
Število vrtljajev centri-fuge	Največ	1200 vrt./min.

1) Cev za dovod vode priključite na pipo s 3/4-colsko spojko.

SKRB ZA OKOLJE

Reciklirajte materiale, ki jih označuje simbol . Embalažo odložite v ustrezne zabojnike za reciklažo. Pomagajte zaščititi okolje in zdravje ljudi ter reciklirati odpadke električnih in elektronskih naprav. Naprav, označenih s

simbolom , ne odstranjujte z gospodinjstvi odpadki. Izdelek vrnite na krajevno zbirališče za recikliranje ali se obrnite na občinski urad.

WWW.ZANUSSI.COM/SHOP



CE

192963230-A-432014